

ESPLOSO Mod.SP/SPR

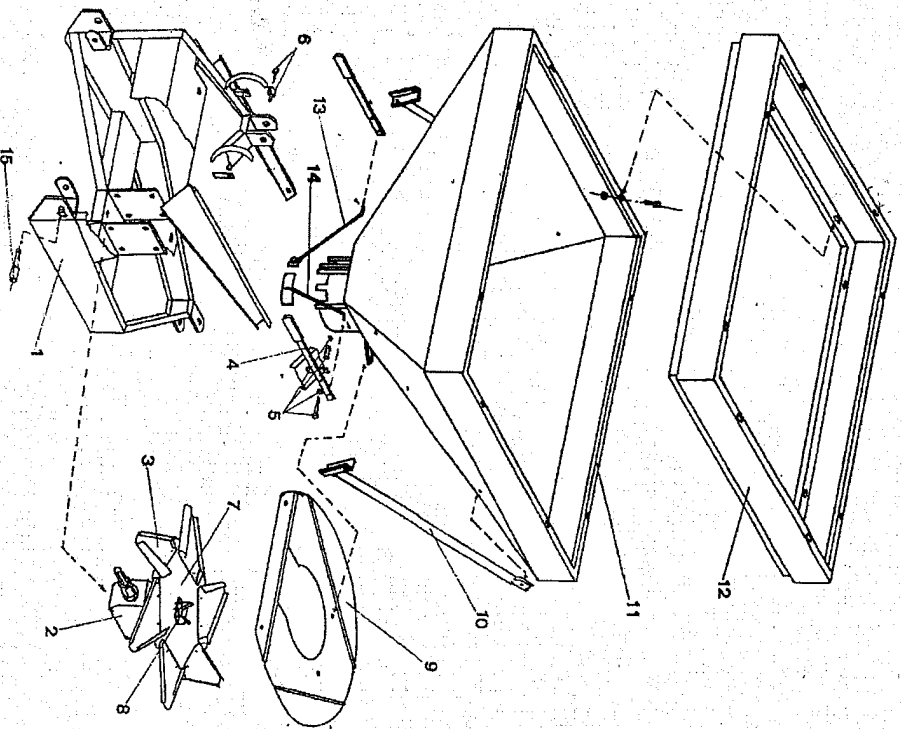

NOMENCLATORE SP/SPR

- 1-1-Telaio completo (SP/400 - SPR/600/800/1000)
- 2-Gruppo rinvio ad angolo
- 3-Ventole spandiconcime
- 4-Leva regolazione flusso
- 5-Gruppo frizione
- 6-Pomello + bloccetto ferma leva
- 7-Disco porta ventole
- 8-Agitatore
- 9-Disco di protezione
- 10-Rinforzo laterale
- 11-Tramoggia (SP/400 - SPR/600/800/1000)
- 12-Rialzo (SPR/800-1000)
- 13-Regolazione di flusso DX
- 14-Regolazione di flusso SX
- 15-Perno 1 $\frac{1}{2}$ " 2° Cat.

BULLONERIA SP/SPR

- N 4 Viti T.E. 10x120
- N 14 Dado Esagonale M 10
- N 30 Rondelle M 10
- N 20 Vite T.E. 8x20
- N 2 Vite T.E. 8x25
- N 24 Rondella M 8
- N 22 Dado M 8
- N 8 Grembiatina M 10x30
- N 4 Vite T.E. 10x20
- N 2 Vite T.E. 10x60
- N 2 Dado Autobloccante M 10
- N 2 Molle
- N 2 Coppiglie 3x35
- N 6 Vite T.E. 10x30 (Macchina con Rinforzo)
- N 6 Rondelle M 10 (Macchina con Rinforzo)
- N 2 Grembiatine M 10x30 (Macchina con Rinforzo)
- N 6 Dado M 10 (Macchina con Rinforzo)
- N 8 Vite T.E. 8x20 (SPR/800/1000)
- N 16 Rondelle M 10 (SPR/800/1000)
- N 8 Dado M 8 (SPR/800/1000)
- N 2 Manopole in plastica
- N 2 Coppiglie a scatto M 10
- N 2 Spinotti 1°-2° Cat.
- N 1 Vite T.E. 10x30 (SPR/600/800/1000)
- N 1 Dado M 10 (SPR/600/800/1000)
- N 1 Rondella M 10 (SPR/600/800/1000)
- N 1 Grembiatina M 10x30 (SPR/600/800/1000)

GRUPPO RINVIO AD ANGOLO

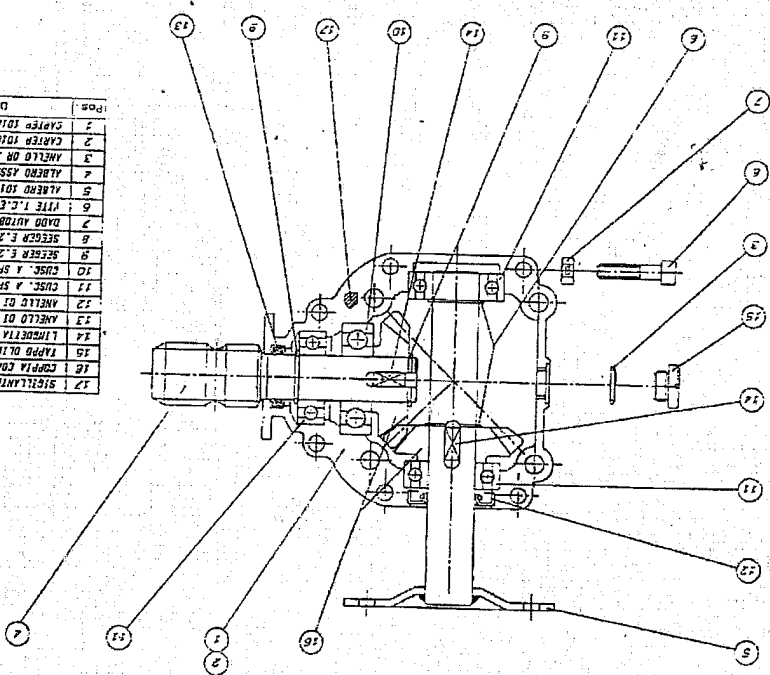

Pos.	Descrizione	Codice
1	CAPPE 1018 DESTRO E SINISTRO	150150001
2	CAPPE 1018 SINISTRO E DESTRO	150150001
3	ANELLO DA X TAPP. DA 10	250150001
4	ALBERO ASSE 2	250150001
5	ALBERO 1018 ATTACCO FLANGIA	250150001
6	PIE T.C.E. 1. MASS. DMT 5821	330012000
7	DADO AUTOLUBRIFICANTE M8	330012000
8	SECCO E. 25 DIM. 421	330012000
9	SECCO E. 25 DIM. 421/2 SF. 2	330012000
10	CUSC. A SFERE 25x30x15 - 6305	350150001
11	CUSC. A SFERE 25x30x15 - 6305	350150001
12	ANELLO DI TENUTA 25x30x15 - 6305	350150001
13	ANELLO DI TENUTA 25x30x15 - 6305	350150001
14	LINGUETTA TAPP. B. 25x30x15 - 6305	350150001
15	TAPP. DA 10 X 1/8 GAS T/CALCANTIE	350150001
16	COPPIA CONICA R. 1:1 1018	140150001
17	SIGILLANTE SILICONICO	250150001