



Débroussailleuse

à fléaux

**ROUGH
CUTTER
HYDRO**

RCH1690

RCH16115

RCH18120

Manuel d'installation d'utilisation et de maintenance

KF2115 MM FR ED3 rev 0
Tous modèles après aout 2007
Du N°38200 à ..

KERSTEN France

www.kersten-france.fr

Table des matières

Généralités	3
Caractéristiques techniques.....	4
Consignes de sécurité	5
Montage des accessoires	7
Utilisation.....	9
Entretien et maintenance	13
Conseils d'entretien.....	13
Entretien après 5 et/ou 50 heures ou après une longue période d'arrêt	14
Remplacement des fléaux	15
Entretien après 20 heures ou tous les 6 mois	16
Entretien toutes les 25 heures ou tous les 6 mois.....	16
Entretien toutes les 50 heures ou tous les 6 mois.....	16
Entretien toutes les 100 heures ou tous les ans.....	16
Garantie	17
Déclaration de conformité CE.....	18
Eclaté 1 Guidon.....	19
Eclaté 2 Châssis.....	21
Eclaté 3 Moteur et transmission.....	22
Eclaté 4 Circuit hydraulique	23
Eclaté 5 Circuit hydraulique	24
Eclaté 6 Courroies entrainement (de 02/2007 à 05/2007).....	25
Eclaté 7 Courroies entrainement (après 05/2007)	26
Eclaté 8 Plateau de tonte	27
Eclaté 9 Moteurs hydrauliques, moyeux et roues.....	30
Eclaté 10 Démarrage électrique	31
Eclaté 11 Circuit électrique	32
Eclaté 12 Roues cages	33

Table des illustrations

Photo 1 Manettes de commande	9
Photo 2 Points de graissage	13
Photo 3 Ressort de tension	14
Photo 4 Câble embrayage	14
Photo 5 Câble embrayage	14
Photo 6 Rotor	15

Généralités

Nous vous remercions pour l'achat que vous venez d'effectuer et de la confiance que vous nous accordez.

Avant toute utilisation de votre machine, vous devez lire impérativement et conserver consciencieusement ce manuel qui peut vous être utile en toutes circonstances. Il contient des informations et des instructions importantes. Les énumérations sont représentées de la façon suivante:

- Texte
- Texte
- ..

Les opérations devant être réalisées dans un ordre précis sont indiquées comme suit:

1. texte
2. texte
3. ..

Dans le but d'assurer l'exactitude des informations contenues dans ce manuel, celui-ci a fait l'objet d'une procédure de révision et d'acceptation approfondie. Au moment de l'impression, les instructions ainsi que les descriptions qu'il renfermait étaient correctes. Toutefois, les modèles et manuels ultérieurs pourront être modifiés sans avis préalable. Kersten décline toute responsabilité en cas de dommages directs ou indirects découlant d'erreurs, d'omissions ou d'incohérences entre le manuel et le matériel.

Inscrivez ci-dessous le modèle et le numéro de série de votre machine.





MODELE :

N° DE SERIE :

Communiquez ces informations à votre revendeur pour être certains d'obtenir les bonnes pièces.

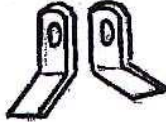
Caractéristiques techniques

	RCH 1690	RCH16115	RCH 18120
Moteur	Vanguard bicylindre 16 CV		Vanguard bicylindre 18 CV Démarrage électrique de serie
Carburant	Sans plomb 95 Contenance 8,5 L Autonomie moy. 2 heures		
Huile moteur	Type : voir manuel constructeur Contenance 1,7 litres		
Huile hydraulique	Type Minérale, viscosité 68, contenance 10 litres		
Largeur de travail	90 cm	115 cm	120 cm
Poids	280 kg	300 kg	320 kg
Transmission	<ul style="list-style-type: none"> ▪ Hydraulique avec un moteur hydraulique par roues et direction hydraulique assistée par manettes de commande ▪ Pompe hydraulique à piston à cylindrée variable (6 cm³, 18 L/mn) ▪ Marche avant (0 à 5km/h) et arrière (0 à 3 km/h) 		
Pneus	18x9.50-8 agraires Roulettes avant 260x85 mm Pression : 1,6 bar max		21x11.00-8 agraires Roulettes avant 260x85 mm Pression : 1,5 bar max
Type de Fléaux	<p>Y pour coupe grossière </p> <p>ou Cuillère pour coupe plus fine </p>		
Nb de fléaux	28 type cuillère 2x28 type Y	36 type cuillère 2x36 type Y	38 type cuillère 2x38 type Y
Hauteur de coupe	Réglable de 40 à 80 mm par pas de 10 mm		
Bruit	<ul style="list-style-type: none"> ▪ 97 dB(A) puissance acoustique ▪ 82 dB(A) pression acoustique 		
Accessoires	<ul style="list-style-type: none"> ▪ Protection pour les mains ▪ Rouleau d'appui arrière en lieu et place des roulettes avant ▪ Masse de roues ▪ Disques antiglisse / roues cages 		

Consignes de sécurité

Ne jamais utiliser cette machine sans avoir lu préalablement le manuel utilisateur



Ce pictogramme vous rappelle que vous devez impérativement lire ce manuel avant toute utilisation de cette machine.



Ce pictogramme vous rappelle que vous devez impérativement lire de manuel de maintenance avant toute intervention sur la mécanique de la machine.

Ce pictogramme vous indique les points de graissage

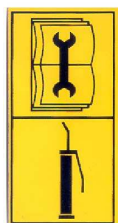

Tout pictogramme manquant ou illisible doit être remplacé

- Ne jamais autoriser une personne de moins de 16 ans se servir de la machine
- Ne laissez jamais des enfants ou des personnes non qualifiées utiliser la machine.
- N'utilisez jamais la machine à proximité de personnes, animaux ou objets susceptibles d'être atteints par des projections.
- Ne laissez ni personne ni animaux stationner dans l'aire de travail de l'utilisateur
- L'utilisateur doit impérativement porter des vêtements ajustés et des chaussures appropriées
- Le port d'un équipement de protection acoustique est recommandé
- Ne jamais utiliser cette machine dans un local fermé
- Ne jamais mettre ses pieds ou ses mains à proximité des éléments en mouvement ou en rotation
- Ne jamais parquer la machine sur un terrain en pente
- Si vous devez intervenir sur la turbine, stoppez préalablement le moteur, coupez et retirez la clé de contact et retirez le fil de bougie.
- La machine ne doit pas être utilisée que pour les opérations de tonte et le débroussaillage de végétaux. Kersten ne saurait être tenu pour responsable des dégâts occasionnés par une utilisation différente de la machine.
- Toujours fermer le robinet d'essence après utilisation
- Toute intervention sur la machine ne peut être faite que par du personnel qualifié et formé
- Attention aux circuits hydrauliques qui véhiculent des fluides sous forte pression susceptibles



de blesser en cas de fuite. Voir immédiatement un médecin en cas d'incident.

- En cas d'intervention sur le circuit électrique, débranchez toujours la masse de la batterie
- Ne jamais utiliser la machine avec des fléaux manquants ou de type différents
- Lors de travaux sur de fortes pentes, il est recommandé d'utiliser les roues cages pour augmenter la stabilité de la machine.
- Lors de travaux sur de fortes pentes ($>30^\circ$), il est impératif d'attacher la machine avec un câble tenu par une seconde personne dans le haut de la pente
- Ne jamais utiliser la machine sur des pentes supérieures à 45 degrés

Montage des accessoires

Poignées de protection



- Positionnez le gabarit de perçage comme indiqué sur la photo ci-dessus et percez 2 trous de \varnothing 6,5 mm
- Fixez l'équerre 3 à l'aide de 2 vis M6x20
- Fixez la poignée de protection à l'aide des 2 vis M6x20.
- Procédez de même pour l'autre poignée.

Roues cages

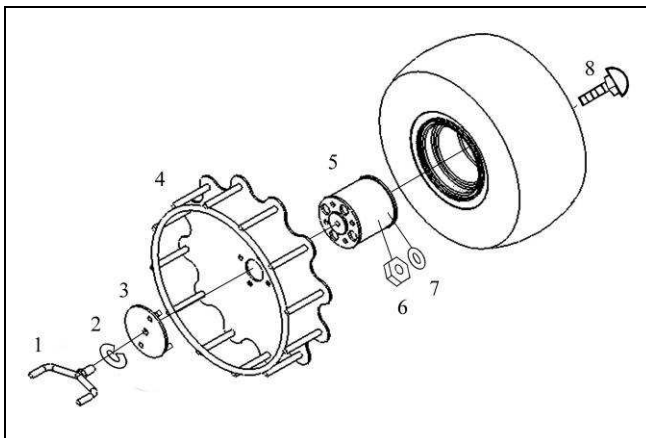

Montage des moyeux

Le montage des roues cages nécessite le montage préalable des moyeux (repère 5).

- Soulevez un côté de la machine de façon à soulager une roue. Calez la machine pour éviter tout basculement
- Otez les vis de fixation de la roue et remplacez-les par les vis M12x50 fournies
- Fixez la roue et le moyeu ensemble
- Procédez de même pour l'autre roue

Montage des roues cages

Le montage des roues cages nécessite le montage préalable des moyeux (voir paragraphe précédent).

- Soulevez un côté de la machine de façon à soulager une roue. Calez la machine pour éviter tout basculement.
- Mettez en place la roue cage et orientez-la jusqu'à ce que les trous de perçage soit en face
- Mettez en place la rondelle 3
- Fixez l'ensemble à l'aide de la vis de blocage repère 1.
- Procédez de même pour l'autre roue

Utilisation

Manettes de commande

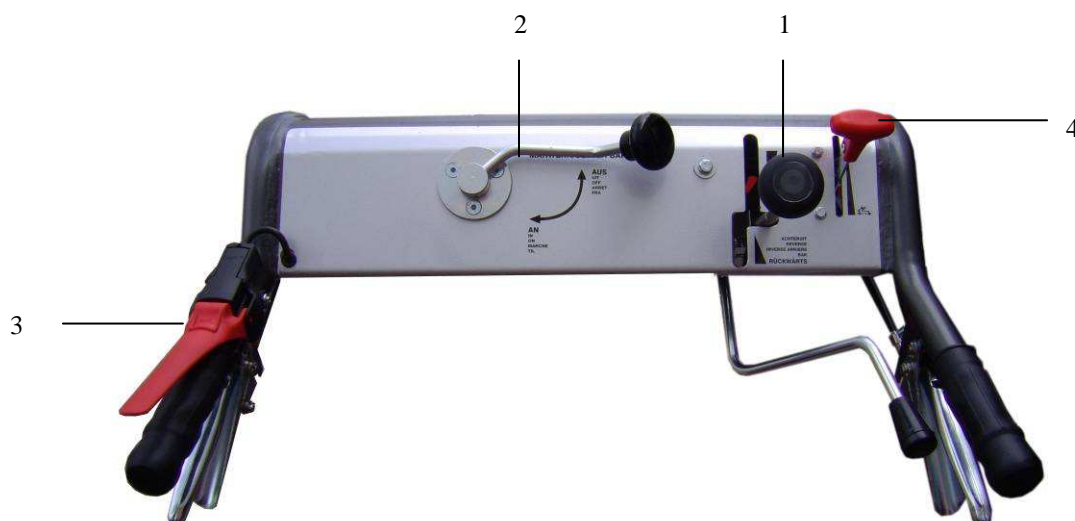

Photo 1 Manettes de commande

1. Commande de sens de marche
2. Embrayage du plateau de débroussaillage
3. Sécurité homme mort
4. Manette de gaz

Réglage du guidon



Desserrez les 2 vis d'immobilisation du guidon puis ajustez-le à la hauteur souhaitée. Bloquez ensuite les 2 vis.

Démarrage du moteur

1. Vérifiez que la commande d'embrayage du rotor est sur Arrêt
2. Vérifiez que le sélecteur de marche est au neutre
3. Vérifiez que le robinet de mise en roue libre est fermé
4. Mettez le contact Marche / Arrêt sur Marche (ou ON)
5. Accélérez légèrement et si le moteur est froid enclenchez le starter
6. Tirez fermement sur le lanceur
7. Dès que le moteur tourne retirez progressivement le starter

Pour plus de détail, reportez vous à la notice du constructeur (Honda ou Briggs & Stratton) qui vous a été fourni.

Déplacement de la machine

Le déplacement de la machine est commandé par le sélecteur de marche qui comporte 3 positions:

- Neutre
- Avant
- Arrière



Position neutre



Marche avant



Marche arrière

Le sélecteur de marche commande une pompe hydraulique à pistons à cylindrée variable. Le sens de déplacement du sélecteur correspond au sens de marche (vers le haut pour l'avant et vers le bas pour l'arrière) alors que l'amplitude du déplacement sera proportionnelle à la vitesse de déplacement (de 0 à 5 km/h en avant et 0 à 3 km/h en arrière).

Dès que l'on veut commander le déplacement de la machine il est impératif de maintenir appuyée la poignée rouge (sécurité homme-mort).

Poignées directionnelles

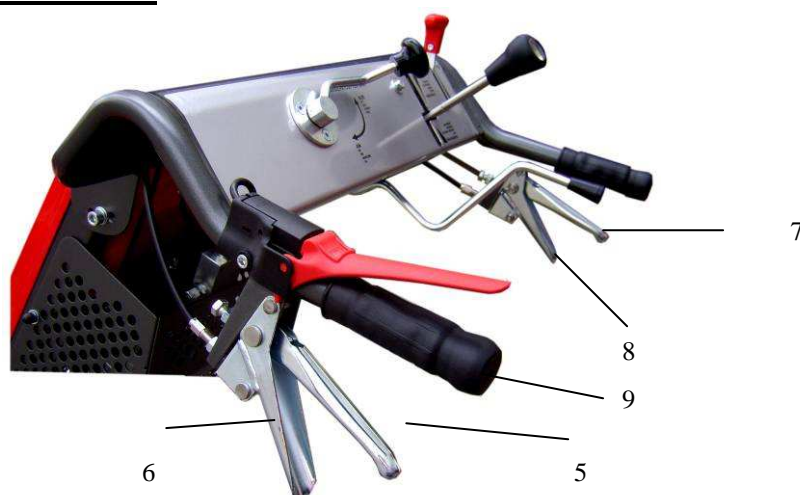

La machine peut facilement et sans effort être dirigée vers la droite ou vers la gauche à l'aide des poignées de commande DROITE (repères 7 et 8) et GAUCHE (repères 5 et 6).

Ces poignées contrôlent les 2 moteurs hydrauliques d'entraînement des roues.

Lorsque les poignées supérieures (5 et 7) sont utilisées, un moteur est arrêté pendant que l'autre tourne ce qui permet à la machine de virer dans le sens choisi.

Lorsque les poignées inférieures (6 et 8) sont utilisées, un moteur hydraulique tourne dans un sens alors que l'autre moteur tourne en sens inverse, ce qui permet de faire un ½ tour sur place (ZERO TURN).

Un appui simultané sur les 2 poignées supérieures arrête la machine alors qu'un appui simultané sur les 2 poignées inférieures inverse le sens de déplacement.

Débroussaillage



Arrêt du rotor



Mise en marche du rotor

La mise en marche du rotor à fléaux s'effectue en abaissant fermement le levier d'embrayage après avoir accéléré suffisamment le moteur. L'arrêt du rotor se fait en relevant le levier.



La hauteur de tonte peut être ajustée entre 4 et 8 cm par déplacement des rondelles situées sur les roues avant.

1. Basculez la machine vers l'arrière
2. Otez la goupille de maintien de l'axe de la roulette et retirez la roulette
3. Déplacez les rondelles nylon en haut ou en bas selon que vous voulez augmenter ou diminuer la hauteur de coupe
4. Remettez en place la roulette et la goupille
5. Répétez l'opération sur la seconde roulette

Entretien et maintenance

Pour garantir votre sécurité, contrôlez systématiquement votre machine avant toute utilisation.

Toutes les opérations de maintenance doivent s'effectuer moteur arrêté et fil de bougie retiré.

Ne pas utiliser de nettoyeur haute pression sur les paliers, moteur hydraulique ainsi que toute partie devant rester graissée pour assurer un fonctionnement correct.

Pour l'entretien du moteur, reportez-vous au manuel d'entretien du constructeur.

Conseils d'entretien

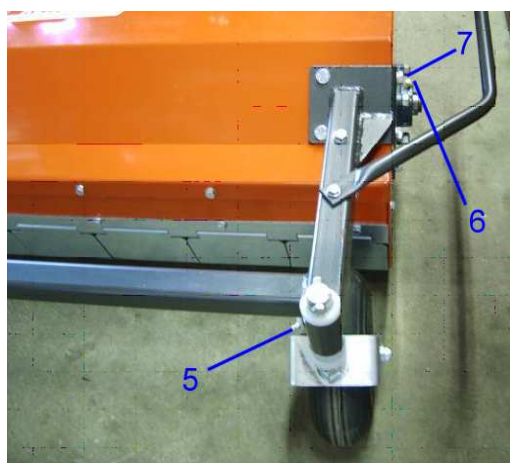
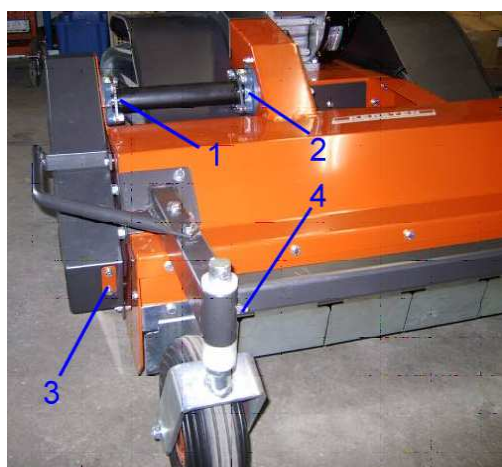

Photo 2 Points de graissage

Graisseurs	Voir photos ci-dessus. Deux graisseurs sur les roues avant et deux graisseurs sur les paliers de rotors, dont un n'est accessible qu'après retrait de la plaquette de protection
Huile moteur	Contrôlez avant chaque utilisation
Filtre à air	Contrôlez avant chaque utilisation
Réglages	Huilez régulièrement
Roues et roulettes.	Graissez régulièrement
Pneus	Contrôlez régulièrement la pression (1,5 bar max)
Vis / écrous	Contrôlez régulièrement leur serrage
Circuit hydraulique	Resserrez les connexions hydrauliques après les 5 premières heures de fonctionnement. Contrôlez régulièrement le niveau d'huile. Le niveau doit être tel qu'à chaud, l'huile arrive au niveau de la tôle située à l'intérieur du réservoir.

Entretien après 5 et/ou 50 heures ou après une longue période d'arrêt

- Une courroie insuffisamment tendue provoque son patinage et sa détérioration rapide.
- Une tension correcte du câble d'embrayage se traduit par un allongement du ressort de tension d'environ 4 mm (Photo 3 Ressort de tension, repère 3)

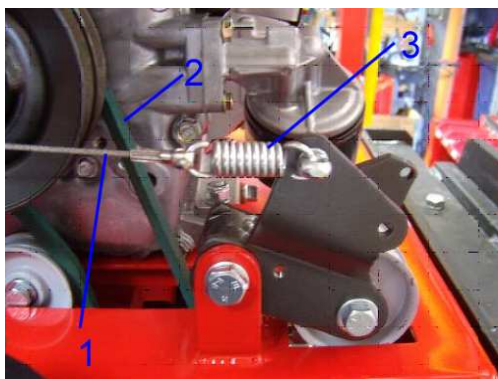

Photo 3 Ressort de tension

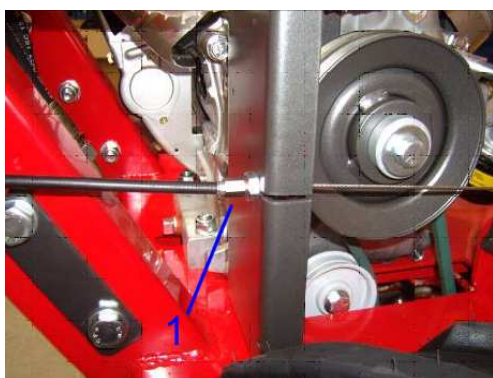

Photo 4 Câble embrayage



Photo 5 Câble embrayage

- Le réglage de la tension de courroie peut se faire à 2 endroits différents:
 - Au niveau inférieur du câble de tension (Photo 4 Câble embrayage, repère 1)
 - Au niveau supérieur (Photo 5 Câble embrayage, repère 1)
- Contrôlez régulièrement la tension des courroies d'entraînement du rotor. Ajustez cette tension à l'aide de la vis repère 1.



Remplacement des fléaux



Avant toute intervention sur le rotor, assurez-vous que la machine est à l'arrêt et débranchez les fils de bougies.

- Fermez le robinet d'essence et levez l'avant de machine
- Les fléaux sont de type Y pour les opérations de débroussaillage ou de type cuillère pour une coupe plus fine. Ils sont fixés sur le rotor par l'intermédiaire de manille.
- A chaque remplacement de fléaux, les vis de fixation doivent être remplacées par des vis similaires de classe 8.8 ou supérieure.
- Toutes les vis doivent être orientées dans le même sens
- **Tous les fléaux doivent être remplacés simultanément pour ne pas déséquilibrer le rotor**

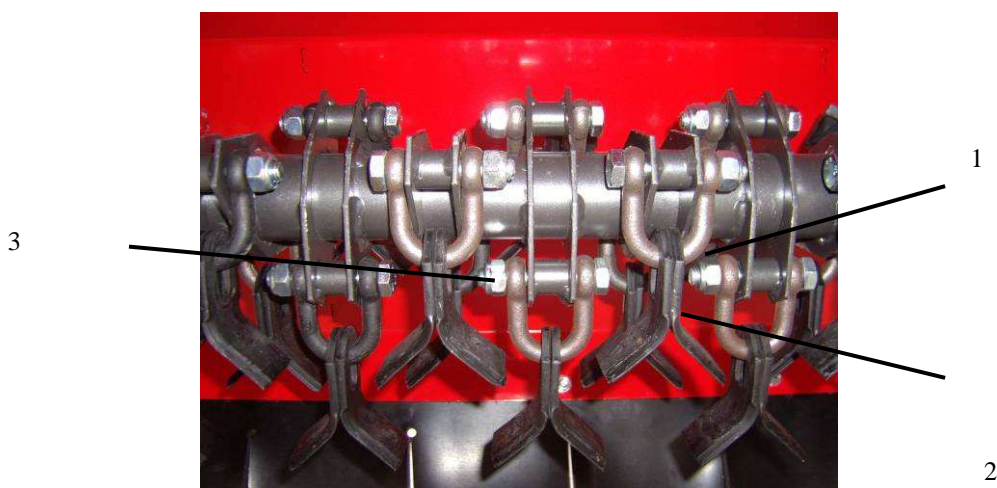

Photo 6 Rotor

Entretien après 20 heures ou tous les 6 mois

- Graissez les parties mobiles
- Vidangez et remplacez l'huile moteur
- Vidangez et remplacez l'huile hydraulique
- Contrôlez les tensions de courroies

Entretien toutes les 25 heures ou tous les 6 mois

- Graissez les parties mobiles
- Vidangez et remplacez l'huile moteur lors d'une utilisation à température ambiante élevée ou utilisation intensive
- Contrôlez les tensions de courroies

Entretien toutes les 50 heures ou tous les 6 mois

- Vidangez et remplacez l'huile moteur

Entretien toutes les 100 heures ou tous les ans

- Vidangez et remplacez l'huile moteur et remplacez le filtre à huile
- Changez les bougies

Garantie

Domaine de couverture

Le matériel est garanti par Kersten selon les termes ci-dessous, contre les défauts de construction et de montage et/ou des matériaux lorsqu'il est utilisé correctement et ce pendant une durée de 1 an à compter de la date d'achat du matériel. Cette garantie ne s'applique pas au moteur, ce dernier faisant l'objet de la garantie du constructeur du moteur (notice de garantie livrée avec la machine).

- La garantie est limitée au remplacement des pièces, qui ont été reconnues défectueuses par Kersten.
- Les pièces garanties doivent être retournées, soigneusement emballées, en port payé à Kersten pour inspection, réparation ou remplacement, accompagnées de la preuve d'achat de la machine.

Exclusion de garantie

L'exclusion de garantie sera effective dans les cas suivants :

- Lorsque l'inspection des pièces endommagées ou défectueuses indique que la machine a été utilisée dans des conditions contraires à ce qui est décrit dans le présent manuel.
- Lorsque la machine a été entretenue ou réparée par une personne ou une société non agréée par Kersten.
- Lorsque la machine a été réparée sans utiliser les pièces d'origine fournies par Kersten
- Lorsque le réglage de la vitesse maximale du moteur a été modifié.
- Lorsque la machine a été modifiée
 - Pièces d'usures (ex courroies, patin de frein, fléaux etc.)

Aucune autre garantie ne sera appliquée à cette machine exceptée la garantie légale pour vice caché. Kersten ne pourra être tenu pour responsable des dommages ou frais occasionnés par la machine tels que :

- frais de location de matériel
- perte de chiffre d'affaires

Kersten n'assume aucune obligation et n'autorise personne à assumer d'autres obligations que celles contenues dans le paragraphe Garantie.

Déclaration de conformité CE

La société Kersten Maschinen-Vertriebs GmbH
Empeler Strasse 93-95
D-46459

Déclare que les machines

Type: **ROUGH CUTTER RCH1690 – RCH16115- RCH18120**

Description: **Tondeuses débroussailleuses de largeur 90, 115 et 120 cm**

sont conformes aux exigences essentielles de sécurité décrites dans la directive européenne 89/392 sur la sécurité des machines.

Les normes / spécifications suivantes ont été prises en compte:

EN ISO 12100 Partie 1 : 2004, EN ISO 12100 Partie 2 : 2004,
EN 294 : 1992, EN 1050 : 1997, EN 12733 : 2001

Rees, the__26/04/2007



Dipl.-Ing. Georg Kersten
Managing Director

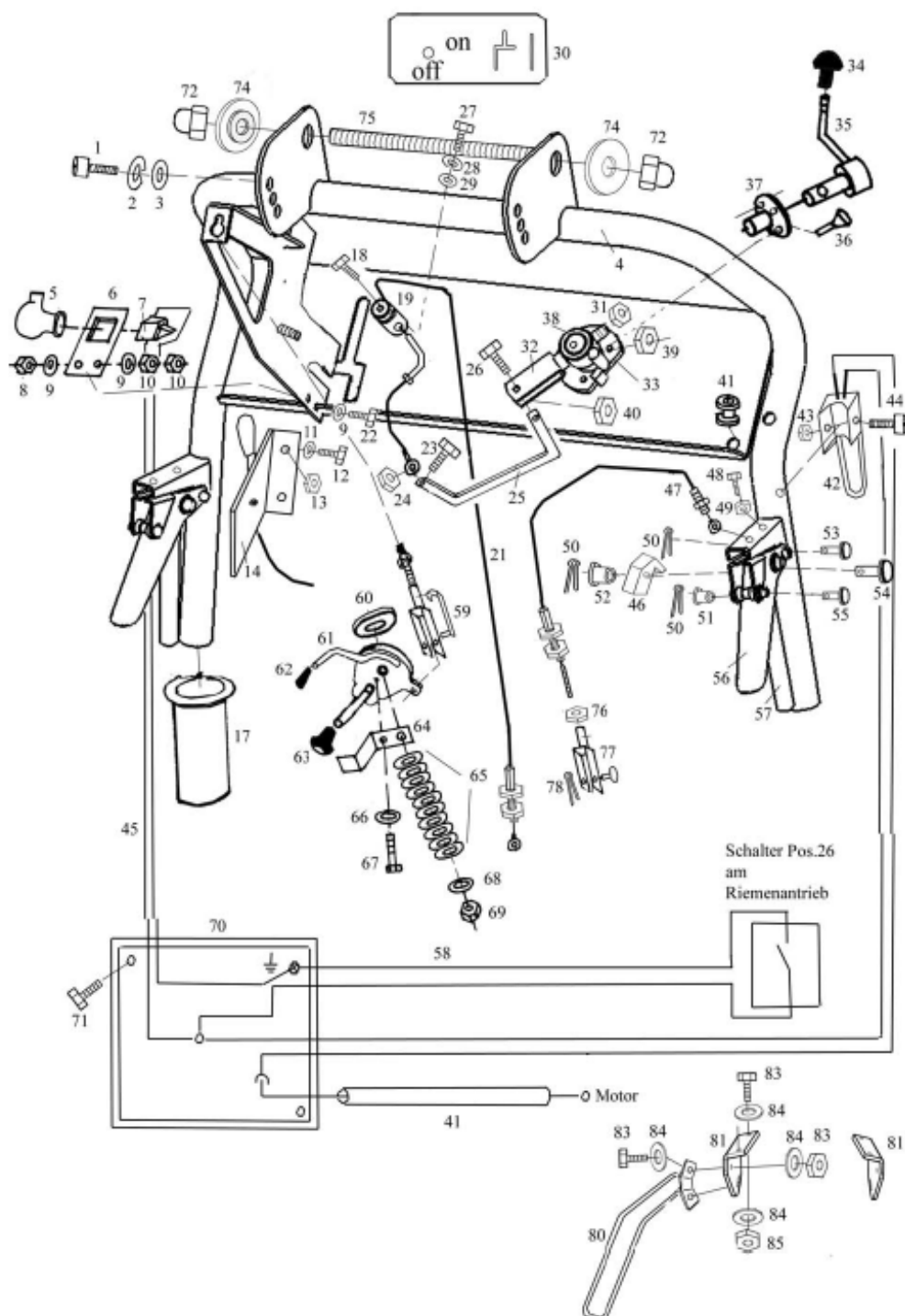

Eclaté 1 Guidon

ed 27/08/07

Rep	Référence	Qté.	Désignation	Rep	Référence	Qté.	Désignation
1	901 810 016	2	Vis 6 pans tête cylindrique	45	767 000 074	1	Câble électrique 2 conducteurs 127cm
2	905 010 000	2	Rondelle frein	46	014 005 205	2	Mitnehmer pour poignée
3	905 110 000	2	Rondelle	47	767 000 072	2	Câble 500 mm ext, 685 mm int
4	767 000 037	1	Guidon	48	901 008 025	1	Vis
5	960 041 000	1	Capuchon	49	900 008 001	1	Ecrou
6	767 000 017	1	support	50	907 225 020	6	Goupille 2,5 x 20
7	941 903 000	1	Interrupteur	51	767 000 099	2	Douille ø6,5 mm int
8	900 006 002	2	Ecrou frein	52	767 000 100	2	Douille ø10 mm int
9	905 106 000	6	Rondelle	53	767 000 097	2	Axe 6,8 Ø x328 mm
10	900 006 001	4	Ecrou	54	767 000 096	2	Axe 10 Ø x 36 mm
11	905 105 000	4	Rondelle	55	767 000 098	2	Axe 6,4 Ø x 32 mm
12	901 005 016	2	Vis	56	757 000 069	2	Poignée (extérieur)
13	900 005 002	2	Ecrou frein	57	770 000 010	2	Poignée (intérieur)
14	941 920 108	1	Manette de gaz avec support	58	767 000 075	1	Câble 2-conducteurs 54 cm
17	941 908 015	2	Poignée caoutchouc	59	940 001 500	1	Câble complet de commande de pompe
18	901 006 016	1	Vis	60	950 767 001	1	Rondelle frein
19	767 000 067	1	Support câble	61	767 000 013	1	Levier
21	767 000 073	1	Câble embrayage 1095 ext, 1385int	62	767 000 020	1	Capuchon caoutchouc
22	901 006 030	2	Vis	63	941 264 510	1	Bouton bakélite
23	901 005 020	1	Vis	64	767 000 014	1	Lame ressort
24	900 004 002	1	Ecrou frein	65	909 016 826	10	Rondelle ressort
25	767 000 062	1	Levier	66	905 106 000	1	Rondelle
26	901 005 020	1	Vis	67	901 006 010	1	Vis
27	901 006 016	1	Vis	68	905 108 000	1	Rondelle
28	905 006 000	1	Rondelle frein	69	900 008 002	1	Ecrou frein
29	905 106 000	1	Rondelle	70	961 070 025	1	Boîte de raccordement 50 x 45 x 30 mm
30	713 049 301	1	Sticker	71	901 004 012	2	Vis
31	900 008 002	1	Ecrou frein	72	900 012 003	2	Ecrou borgne
32	767 000 021	1	Chappe	74	767 000 028	2	Douille 30 Ø x 7
33	767 000 068	1	Plaque d'entraînement	75	700 000 082	1	Tige filetée
34	941 267 710	1	Bouton, M10	76	900 006 001	2	Ecrou
35	767 000 002	1	Poignée d'embrayage	77	908 406 024	2	Chappe 6 x 24 avec goupille
36	901 206 016	3	Vis 6 pans tête fraisée	78	907 216 016	2	Goupille 1,5 x 15
37	767 000 004	1	Rosette	80	767 000 039	2	Protection de main (G/D)
38	767 000 005	1	douille	81	767 000 040	1	Support (G/D)
40	900 004 002	1	Ecrou frein	82		1	
41	767 000 076	1	Câble 1-conducteur 41 cm avec gaine 34 cm long.	83	901 006 020	4	Vis
42	941 902 003	1	Poignée homme mort	84	905 206 000	8	Rondelle
43	900 006 002	1	Ecrou frein	85	900 006 002	4	Ecrou frein
44	901 806 040	1	Vis 6 pans tête cylindrique				

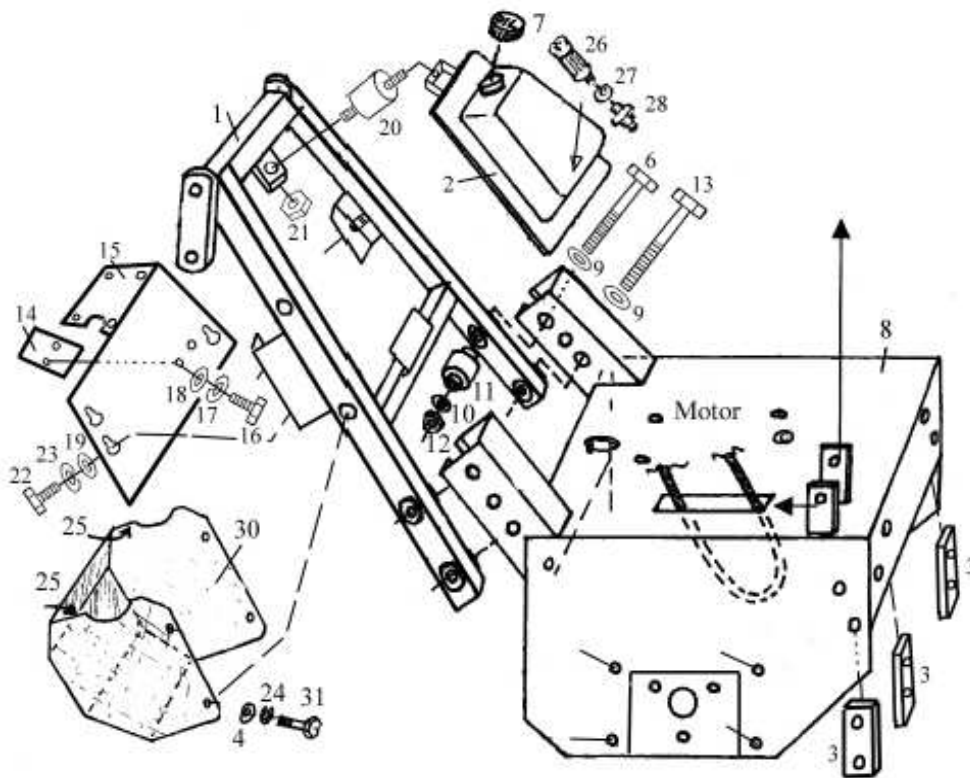

Eclaté 2 Châssis

Rep	Référence.	Qté	Désignation	Rep	Référence.	Qté	Désignation
1	770 000 050	1	Support guidon RCH	18	905 108 000	2	Rondelle
2	700 000 070	1	Réservoir d'huile	19	905 106 000	3	Rondelle
3	767 000 028	3		20	911 006 015	1	Amortisseur caoutchouc
4	905 106 000	4	Rondelle plate	21	900 006 002	1	Ecrou frein
				22	901 006 020	3	Vis
6	901 012 070	2	vis	23	905 206 000	3	Rondelle plate large
7	931 200 042	1	Bouchon	24	905 006 000	4	Rondelle grower
8	767 000 010	1	Châssis RCH	25	950 040 336	2	Joint bord de tôle
				26	937 200 010	1	filtre
10	905 112 000	8	Rondelle plate	27	937 158 003	1	Joint de filtre
11	911 301 244	4	Amortisseur caoutchouc	28	110 000 135	1	Support filtre
12	900 012 002	4	Ecrou frein				
13	901 012 080	2	Vis	30	770 000 020	1	
14	770 000 030	1		31	901 006 025	4	Vis
15	770 000 040	1					
16	901 008 025	2	Vis				
17	900 008 000	4	Ecrou frein				

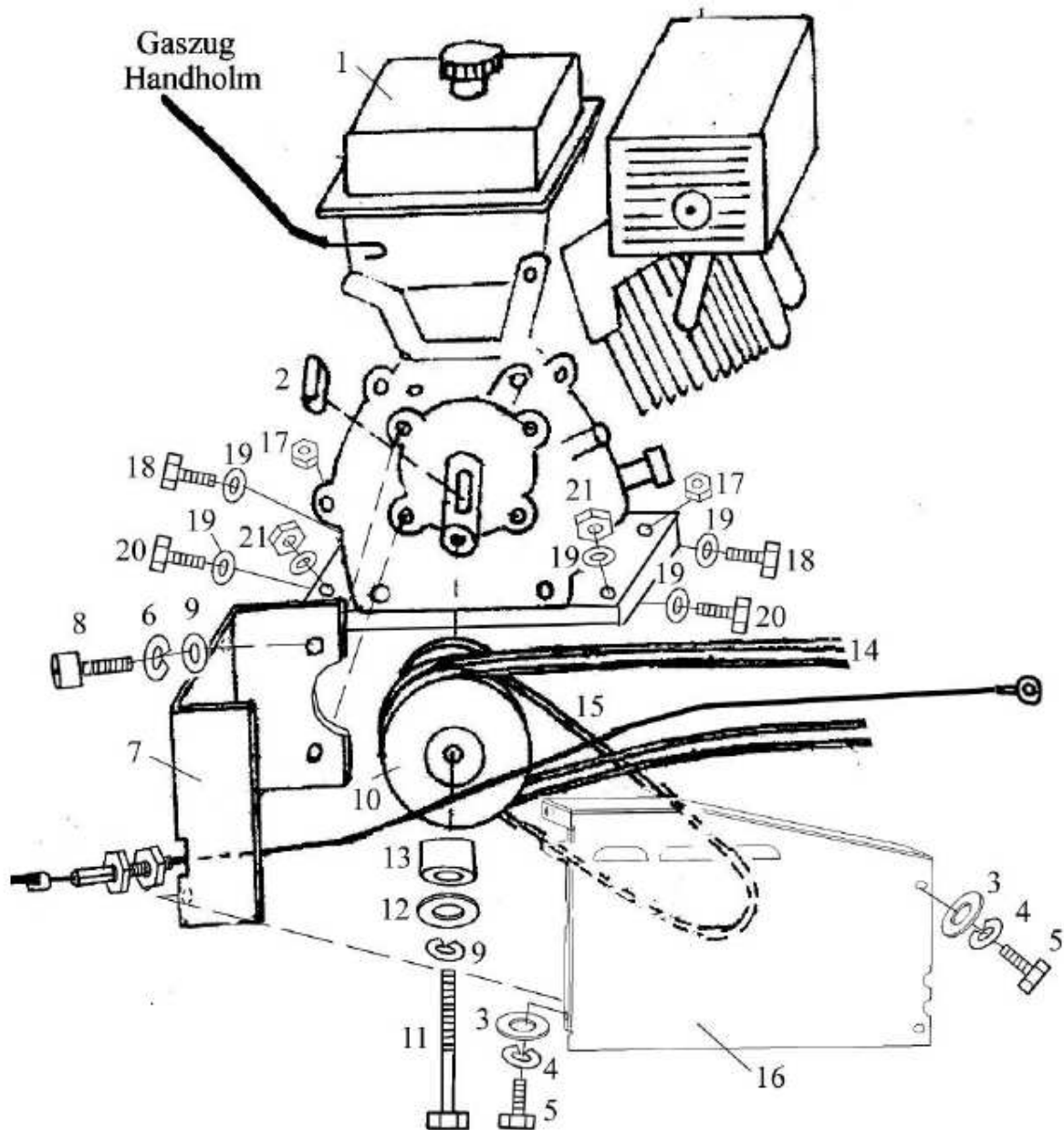

Eclaté 3 Moteur et transmission

Rep	Référence.	Qté	Désignation	Rep	Référence.	Qté	Désignation
1a	920 000 014	1	Moteur B&S 16CV	9	905 008 000	2	Rondelle frein
1b	920 000 008	1	Moteur B&S 16CV - DE	10	765 000 030	1	Poulie pour B&S
1c	920 000 118	1	Moteur B&S 18CV - DE	11	902 738 100	1	Vis
2	908 006 650	1	Clavette	12	905 208 000	1	Rondelle
3	905 006 002	4	Rondelle	13	705 355 010	1	Douille ø35/16 L=10
4	905 006 000	4	Rondelle frein	14	921 106 847	2	Courroie
5	901 006 016	4	Vis	15	921 106 835	1	Courroie pompe
6	905 008 000	2	Rondelle frein	16	767 000 063	1	Carter courroie
7	765 000 033	1	Support protection de courroies				
8	902 208 010	2	Vis				

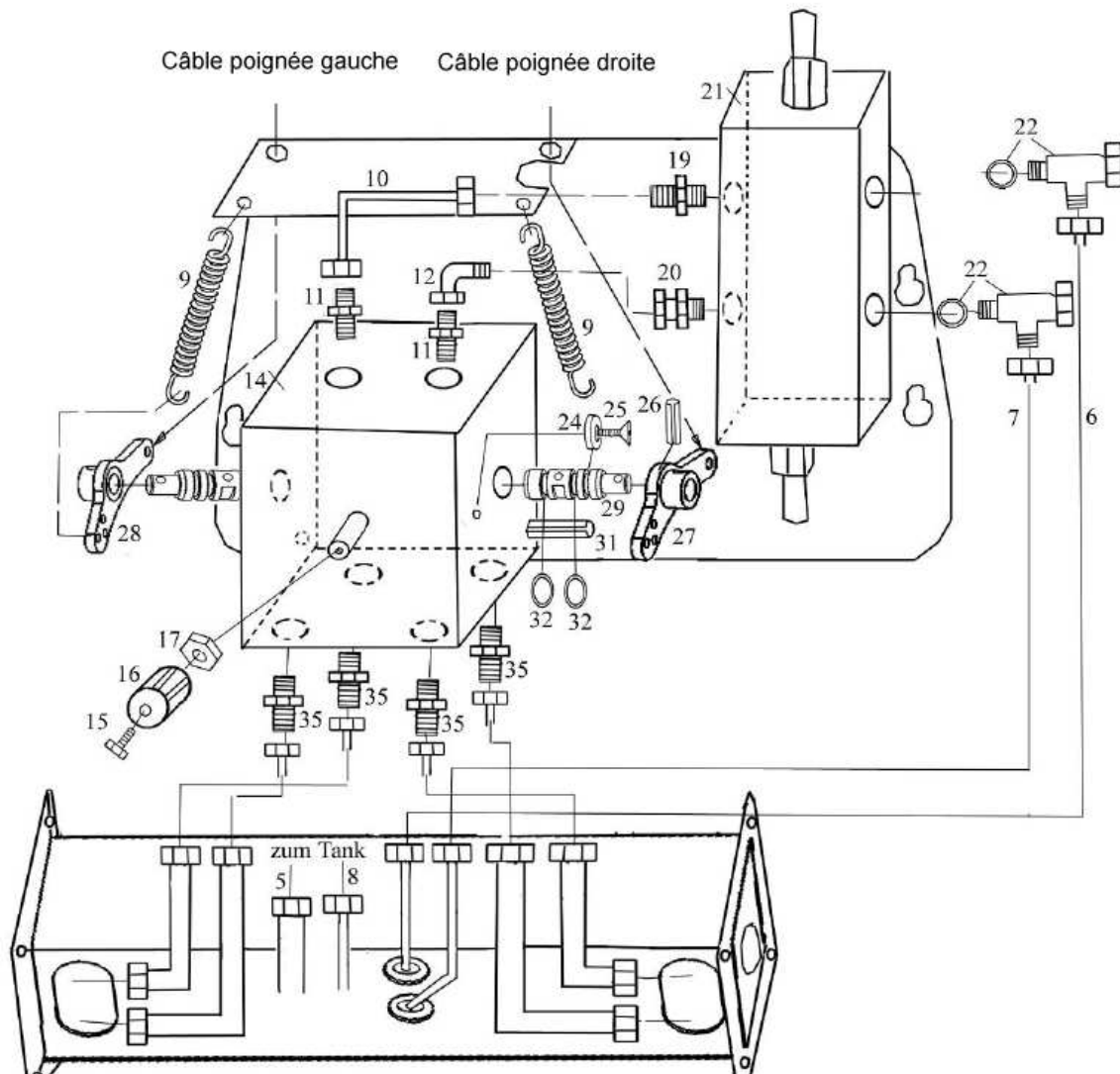

Eclaté 4 Circuit hydraulique

Ed 02/07

Rep	Référence	Qté.	Désignation	Rep	Référence	Qté.	Désignation
1	930 767 001	1	Flexible	16	941 400 015	1	Bouton bleu
2	930 767 002	1	Flexible	17	900 005 001	1	Ecrou
3	930 767 003	1	Flexible	19	931 071 238	1	Adapter
4	930 767 004	1	Flexible	20	931 031 238	1	Adapter
5	930 767 005	1	Flexible 290	21	936 612 563	1	Valve de freinage
6	930 767 006	1	Flexible 680	22	931 171 038	2	Banjo 3/8 tube 12
7	930 767 007	1	Flexible 590	24	936 401 001	2	Rondelle de verrouillage
8	930 767 008	1	Flexible 330	25	901 205 012	2	Vis tête fraisée
9	909 200 021	2	Ressort	26	907 350 020	2	Mecanindus 5x20
10	767 000 080	1	Tube hydraulique	27	767 000 043	1	Basculeur droit
11	931 071 238	2	Tube hydraulique	28	767 000 042	1	Basculeur gauche
12	931 061 200	1	Tube hydraulique	29	934 101 001	2	Piston Hydro Pro
14a	767 000 046	1	Bloc hydraulique Hydro Pro	31	907 350 036	2	Mecanindus 5x36
14b	936 202 075	1	Cartouche limiteur	32	937 125 030	4	Joint O-Ring
14c	937 300 075		Jeu de joint pour cartouche	35	931 111 538	4	Adapter
15	901 005 010	1	Vis				

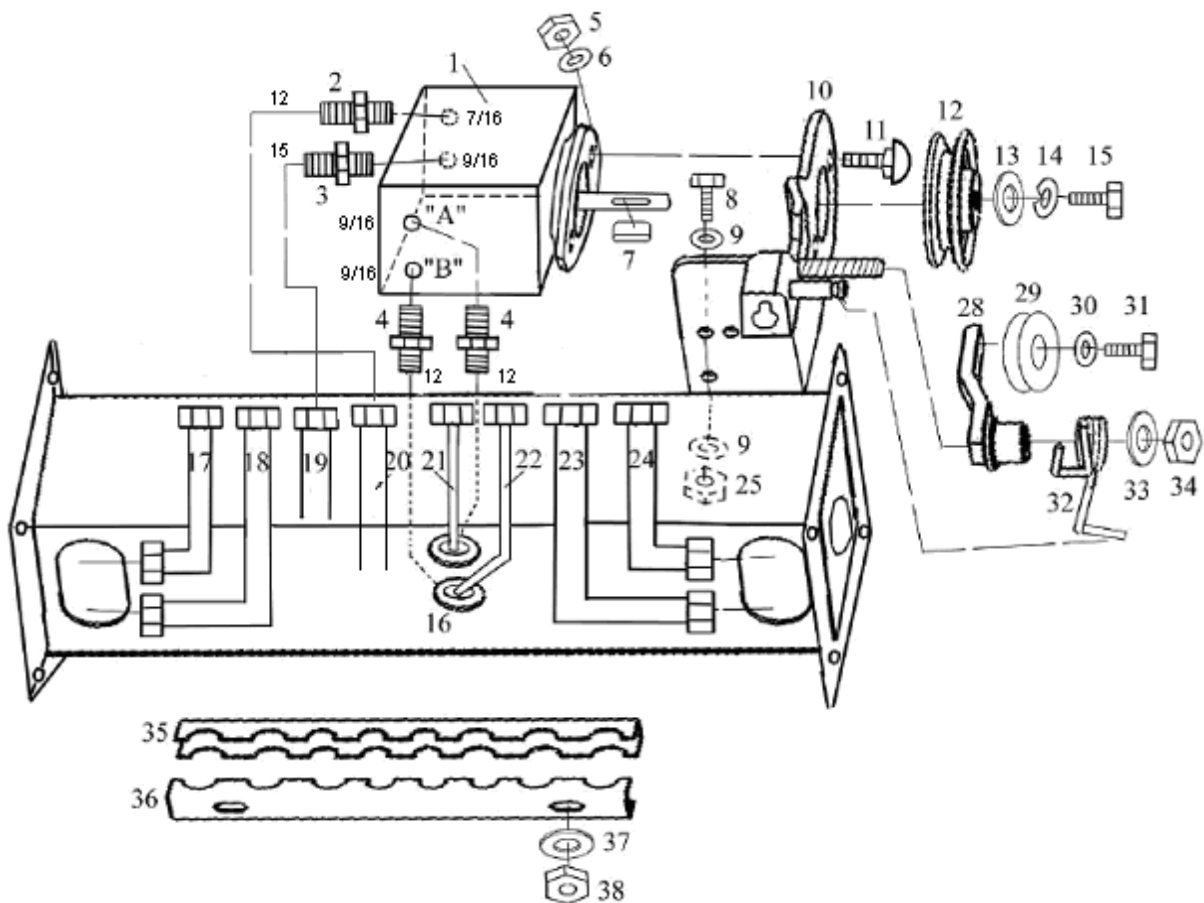

Eclaté 5 Circuit hydraulique

Ed 02/07

Rep	Référence	Qté.	Désignation	Rep	Référence	Qté.	Désignation
1	934 100 003	1	Pompe axiale	19	767 000 092	1	Tube hydraulique 15L
2	931 071 271	1	Adapter 7/16 12L	20	767 000 089	1	Tube hydraulique 12L
3	931 139 160	1	Adapter 9/16 15L	21	767 000 093	1	Tube hydraulique pompe A
4	931 071 291	3	Adapter 9/16 12L	22	767 000 094	1	Tube hydraulique pompe B
5	900 010 002	2	Ecrou frein	23a	767 000 088	1	Tube hydraulique 1690
6	905 110 000	2	Rondelle	23b	767 000 084	1	Tube hydraulique 18120
7	908 018 014	1	Clavette 1/8" x1/8" x14	24a	767 000 086	1	Tube hydraulique 1690
8	901 008 025	3	Vis	24b	767 000 082	1	Tube hydraulique 18120
9	905 108 000	6	Rondelle	25	900 008 002	3	Ecrou frein
10	767 000 041	1	Support pompe	28	767 000 008	1	Support poulie tendeur
11	901 910 035	2	Vis Japy	29	921 313 718	1	Poulie tendeur
12	921 210 090	1	Rondelle	30	905 110 000	1	Rondelle
13	905 005 000	1	Rondelle	31	902 738 114	1	Vis 3/8"-24 x 1" ¼
14	905 005 000	1	Rondelle frein	32	767 000 001	1	Ressort de torsion
15	902 758 103	1	Vis	33	905 210 000	1	Rondelle large ø30
16	943 600 305	2	Passe-fil 30,5mm	34	900 010 002	1	Ecrou frein
17a	767 000 085	1	Tube hydro supérieur 1690	35	767 000 060	1	Support tube
17b	767 000 081	1	Tube hydro supérieur 18120	36	767 000 061	1	Support tube
18a	767 000 087	1	Tube hydro inférieur 1690	37	905 106 000	2	Rondelle
18b	767 000 083	1	Tube hydro inférieur 18120	38	900 006 002	2	Ecrou frein

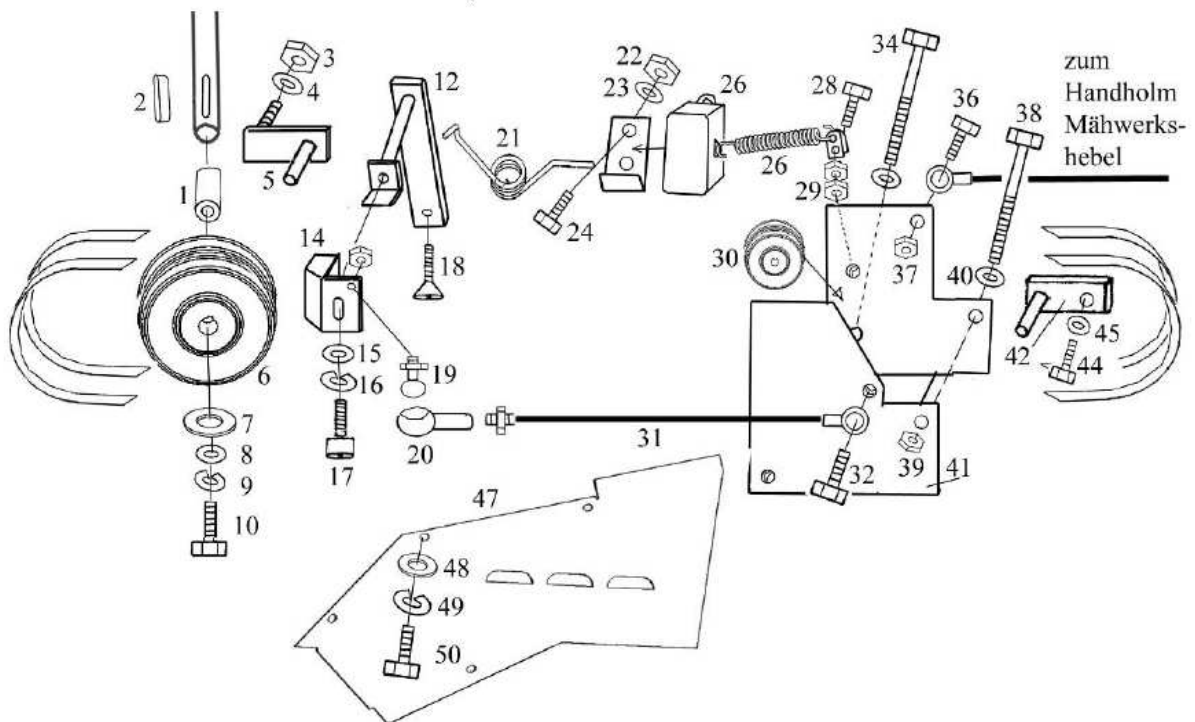

Eclaté 6 Courroies entrainement (de 02/2007 à 05/2007)

Rep	Référence	Qté.	Désignation	Rep	Référence	Qté.	Désignation
1	705 350 520	1	Douille 35x5.20	24	901 005 020	2	Vis
2	908 008 725	1	Clavette	25	765 000 039	1	
3	900 008 002	1	Ecrou frein	26	941 102 765	1	Interrupteur avec ressort
4	905 108 000	1	Rondelle	28	901 006 025	1	Vis
5	702 000 037	1	Butée de courroie	29	900 006 001	2	Ecrou
6	765 000 031	1	Poulie double	30	921 313 612	2	Poulie tendeur 63mm
7	905 210 000	1	Rondelle	31	765 000 220	1	Câble avec œil 11,5 cm
8	905 108 000	1	Rondelle	32	901 006 016	1	Vis
9	905 008 000	1	Rondelle	34	901 110 060	1	Vis
10	901 008 020	1	Vis	35	905 110 000	1	Rondelle
12	765 001 019	1	Support frein	36	901 008 020	1	Vis
13	900 006 002	1	Ecrou frein	37	900 010 002	1	Ecrou frein
14	765 000 021	1	Patin de frein	38	901 110 070	1	Vis
15	905 108 000	1	Rondelle	39	900 010 002	1	Ecrou frein
16	905 008 000	1	Rondelle frein	40	905 110 000	1	Rondelle
17	902 208 016	1	Vis tête cylindrique	41		1	Support poulie tendeur
18	901 208 050	1	Vis tête fraisée	42	765 000 300	1	Support poulie
19	907 702 268	1	Vis à boule A10/M6	44	901 008 020	1	Vis
20	907 701 268	1	Tête M6	45	905 108 000	1	Rondelle
21	765 000 038	1	ressort	47	765 000 042	1	Carter
22	900 005 002	2	Ecrou frein	48	905 206 000	4	Rondelle
23	905 105 000	2	Rondelle	49	905 006 000	4	Rondelle frein
				50	901 006 020	4	Vis

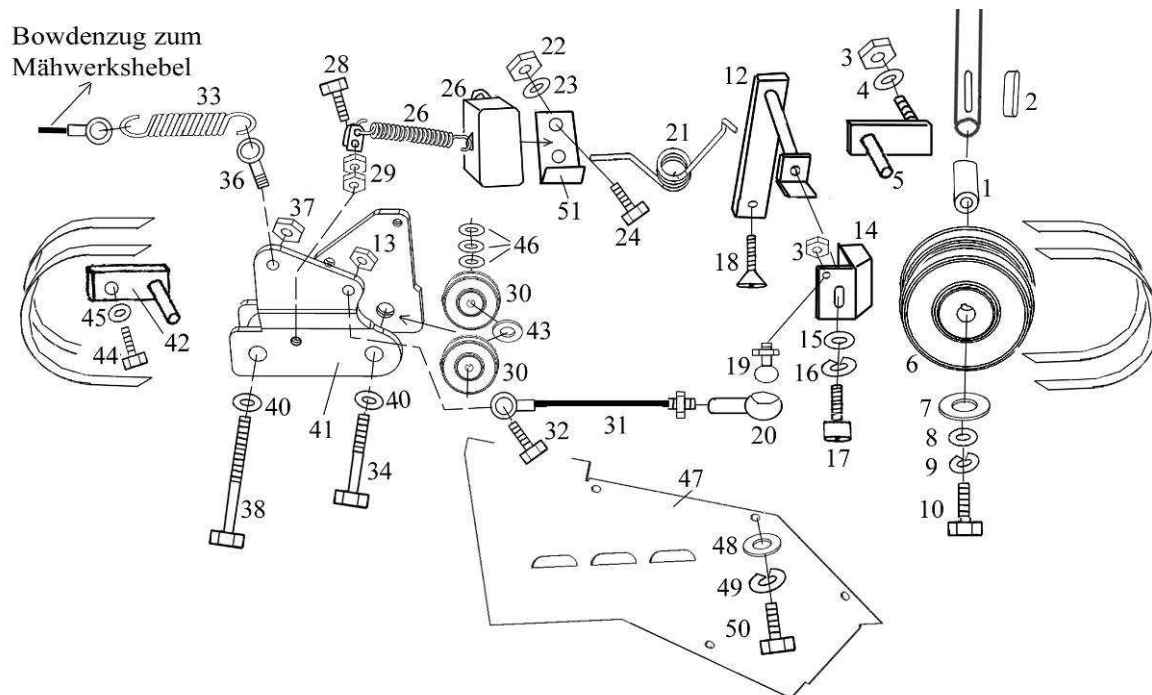

Eclaté 7 Courroies entrainement (après 05/2007)

Ed 20/05/07

Rep	Référence	Qté.	Désignation	Rep	Référence	Qté.	Désignation
1	705 350 520	1	Douille 35x5.20	24	901 005 020	2	Vis
2	908 008 725	1	Clavette	25	765 000 039	1	
3	900 008 002	1	Ecrou frein	26	941 102 765	1	Interrupteur avec ressort
4	905 108 000	1	Rondelle	28	901 006 025	1	Vis
5	702 000 037	1	Butée de courroie	29	900 006 001	2	Ecrou
6	765 000 031	1	Poulie double	30	921 313 612	2	Poulie tendeur 63mm
7	905 210 000	1	Rondelle	31	765 000 220	1	Câble avec œil 11,5 cm
8	905 108 000	1	Rondelle	32	901 006 016	1	Vis
9	905 008 000	1	Rondelle	33	909 100 162	1	Ressort
10	901 008 020	1	Vis	34	901 110 060	1	Vis
12	765 001 019	1	Support frein	35	905 110 000	1	Rondelle
13	900 006 002	1	Ecrou frein	36	903 106 030	1	Vis à oeil
14	765 000 021	1	Patin de frein	37	900 010 002	1	Ecrou frein
15	905 108 000	1	Rondelle	38	901 110 070	1	Vis
16	905 008 000	1	Rondelle frein	39	900 010 002	1	Ecrou frein
17	902 208 016	1	Vis tête cylindrique	40	905 110 000	1	Rondelle
18	901 208 050	1	Vis tête fraisée	41	765 001 022	1	Support poulie tendeur
19	907 702 268	1	Vis à boule A10/M6	42	765 000 300	1	Support poulie
20	907 701 268	1	Tête M6	44	901 008 020	1	Vis
21	765 000 038	1	ressort	45	905 108 000	1	Rondelle
22	900 005 002	2	Ecrou frein	47	765 000 042	1	Cartier
23	905 105 000	2	Rondelle	48	905 206 000	4	Rondelle
				49	905 006 000	4	Rondelle frein
				50	901 006 020	4	Vis
				51		1	Support

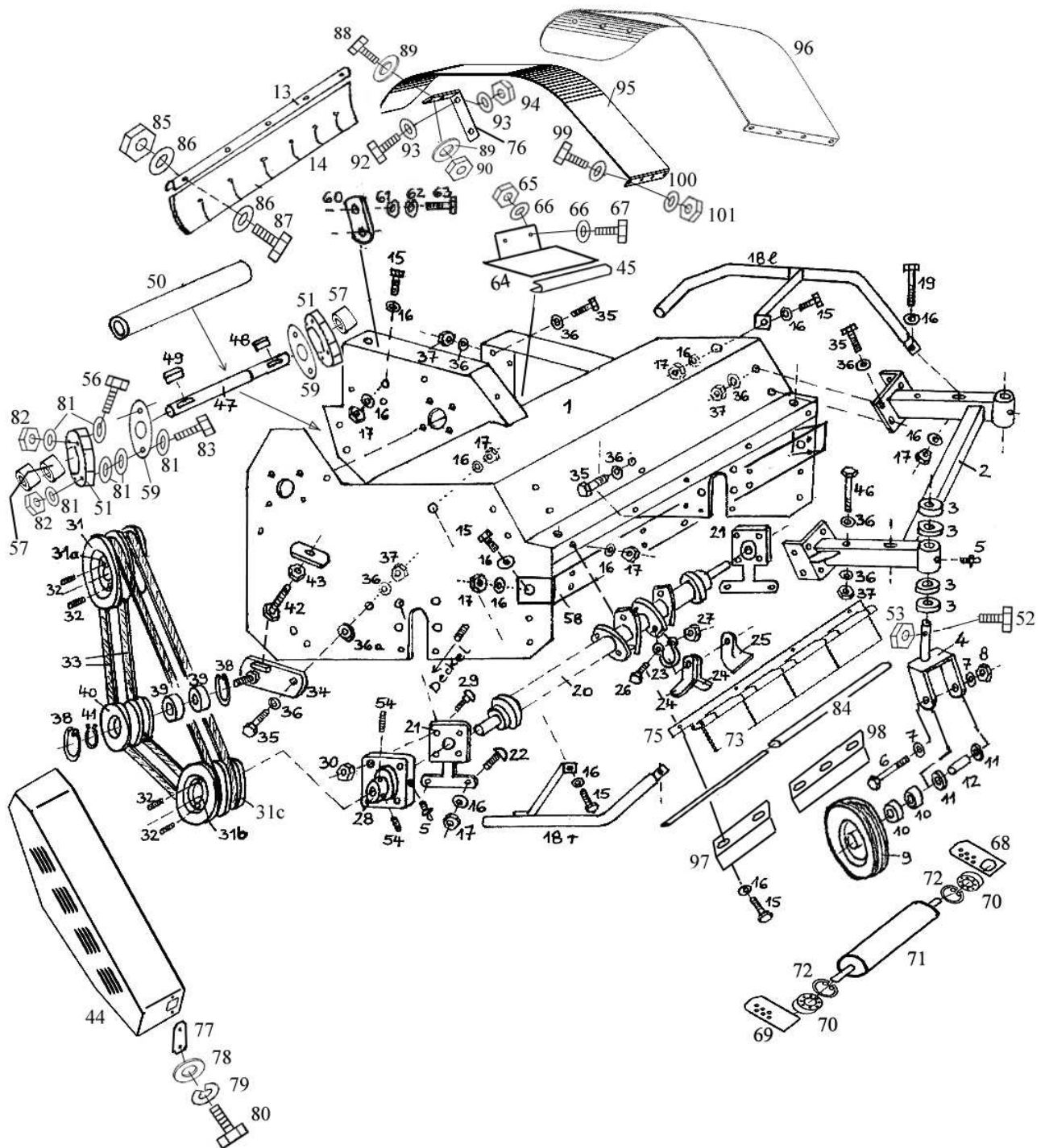

Eclaté 8 Plateau de tonte

Ed 19/07/07

Rep	Référence.	Qté	Désignation	Rep	Référence	Qté	Désignation
1b	765 065 100	1	Châssis 65 cm	50a	765 065 012	1	Tube de protection d'arbre, pour 65
1a	765 090 100	1	Châssis 90 cm	50b	765 090 014	1	Tube de protection d'arbre pour 90
1c	765 120 100	1	Châssis 120 cm	50c	765 110 014		Tube de protection d'arbre pour 110
2b	765 000 165	1	Support roulettes 65 cm	50d	765 120 014	1	Tube de protection d'arbre pour 120
2a	765 000 190	1	Support roulettes 90 cm	51	924 140 205	2	Palier
2c	765 120 110	1	Support roulettes 120 cm	52	901 008 035	2	Vis
3	950 010 006	4/8	bague 65/90 cm	53	900 008 002	2	Ecrou frein
4	950 010 005	1/2	Chappe de roue	54	902 306 008	6	Vis 6 pans creux
4.1	907 140 000	1/2	Goupille de sécurité	55	765 000 038	1	Moyeu D35x5, 37 mm
5	910 006 000	4/5	Graisseur	56	901 012 040	4	Vis
6	901 110 130	1/2	Vis	57	705 350 520	3	Moyeu 35x5 lg 20
7	905 210 000	5/7	Rondelle plate large	58a	765 065 007	1	Support 65cm
8	900 010 002	2/3	Ecrou frein	58b	765 090 007	1	Support 90cm
9	926 154 135	1/2	Roue 260 x 85 mm	58c	765 115 007	1	Support 110cm
10	924 106 204	2/4	Roulement	58d	765 120 007	1	Support 120cm
11	705 273 115	2/4	Entretoise	59	765 000 041	2	Support tube protection
12	705 205 113	1/2	Moyeu de roue	60	767 000 028	4	Plaque avec 2 trous taraudés
13b	950 010 607	2	Fixation bavette 65 cm	61	905 110 000	8	Rondelle
13a	950 010 007	2	Fixation bavette 90 cm	62	905 010 000	8	Rondelle frein
13c	950 010	2	Fixation bavette 115 cm	63	901 010 025	8	Vis
14b	950 010 608	2	Bavette caoutchouc 65 cm	64	765 002 301	1	Tôle
14a	950 010 008	2	Bavette caoutchouc 90 cm	65	900 008 002	2	Ecrou frein
14c	950 010	2	Bavette caoutchouc 120 cm	66	905 108 000	4	Rondelle
15	901 008 020	27	Vis	67	900 008 020	2	Vis
16	905 108 000	77	Rondelle plate	68	765 000 219	1	Support rouleau droit
17	900 008 002	42	Ecrou frein	69	765 000 218	1	Support rouleau gauche
18l	950 010 009	1	Protection latérale, gauche	70	924 103 205	2	Roulement
18r	765 950 009	1	Protection latérale, droite	71a	765 065 020	1	Rouleau 65 cm
19	901 108 080	2	Vis	71b	765 090 020	1	Rouleau 90 cm
20a	950 011 610	1	Arbre de rotor 65cm	71c	765 110 020		
20b	950 011 010	1	Arbre de rotor 90cm	71d	765 120 020	1	Rouleau 120 cm
20c	950 011 007	1	Arbre de rotor 115cm	72	906 000 520	2	Circlip intérieur
20d	765 000 118	1	Arbre de rotor 120cm	73a	765 065 200	1	Jeu de clapets pour 65cm
21	950 010 011	2	Protection de palier	73b	765 090 200	1	Jeu de clapets pour 90 cm
22	903 608 020	4	Vis Japy	73c	765 110 200	1	Jeu de clapets pour 110
23b	950 014 001	20	Manille pour 65cm	73d	765 120 200	1	Jeu de clapets pour 120
23a	950 014 001	28	Manille pour 90cm		765 065 230		Clapet 76 mm
23c	950 014 001	34	Manille pour 115cm		765 120 220		Clapet 91 mm
24	950 014 002		Fléaux Y, 40 , 56, 72 ou 76		765 090 220		Clapet 99 mm
25	950 014 003		Fléaux cuillères 20, 28, 36 ou 38		765 065 220		Clapet 110 mm
26	901 112 065		Vis	74a	765 065 230	1	Tige ø8 688mm
27	900 012 002		Ecrou frein	74b	765 090 230	1	Tige ø8 928mm
28	924 110 206	2	Roulement	74c	765 120 230	1	Tige ø8 1226mm
29	901 912 040	8	Vis japy	75a	765 065 210	1	Support clapets 65
30	900 012 018	8	Ecrou	75b	765 090 210	1	Support clapets 90
31	921 220 112	1	Poulie supérieure	75c	765 110 210	1	Support clapets 110

31a	909 321 610	1	Moyeu conique 25mm	75d	765 120 210	1	Support clapets 120
31b	909 302 030	1	Moyeu conique 30mm	76	765 000 041	2	Support
31c	921 220 170	1	Poulie inférieure	77	765 000 016	1	Plaquette
32	902 308 016	4	Vis 6 pans creux	78	905 206 000	1	Rondelle
33	921 117 106	2	Courroie	79	905 006 000	1	Rondelle frein
34	950 010 012	1	Support poulie tendeur	80	901 006 016	1	Vis
35	901 010 030	21	Vis	81	905 112 000	24	Rondelle
36	905 110 000	46	Rondelle plate	82	900 012 002	8	Ecrou frein
36a	905 210 000	1	Rondelle plate large	83	901 012 050	4	Vis
37	900 010 002	23	Ecrou frein	84a	601 312 015	M	Tube 688mm
38	906 035 000	2	Circlip	84b		M	Tube 926 mm
39	924 106 003	2	Roulement	84c		M	Tube 1226 mm
40	921 300 071	1	Poulie tendeur, double	85	900 008 002	5	Ecrou frein
41	905 917 000	1	Circlip	86	905 108 000	10	Rondelle
42	901 110 060	1	Vis	87	901 008 020	5	Vis
43	900 010 001	3	Ecrou	88	901 008 020	4	Vis
44	765 000 015	1	Carter courroie	89	905 208 000	8	Rondelle
45	950 040 336	m	Joint bord de tôle	90	900 008 002	4	Ecrou frein
46	901 110 080	2	Vis	92	901 012 080	4	Vis
47a	765 065 013	1	Arbre 65 cm	93	905 112 000	8	Rondelle
47b	765 090 013	1	Arbre 90 cm	94	900 012 002	4	Ecrou frein
47c	765 110 013	1	Arbre 110 cm	95a	765 000 035	1	Garde boue 230mm D
47d	765 120 013	1	Arbre 120 cm	95b	765 000 034	1	Garde boue 230mm G
48	908 008 725	1	Clavette	96a	765 000 037	1	Garde boue 330mm D
49	908 008 720	1	Clavette	96b	765 000 036	1	Garde boue 330mm G
				99	901 008 020	4/8	Vis
				100	905 108 000	16	Rondelle
				101	900 008 002	4/8	Ecrou frein

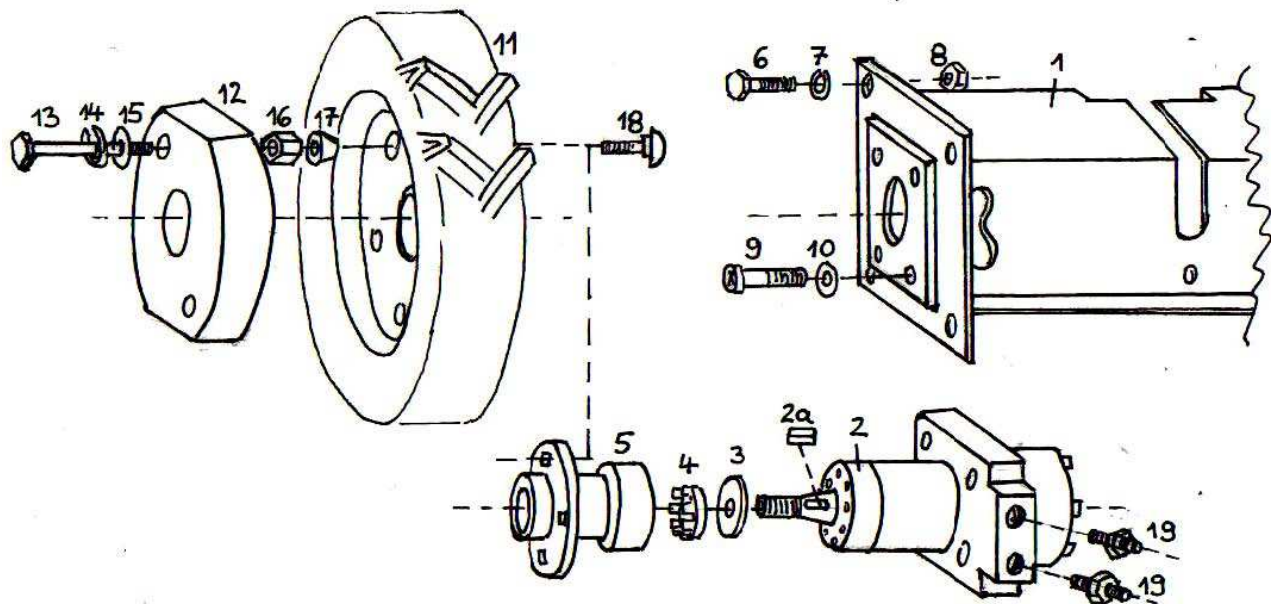

Eclaté 9 Moteurs hydrauliques, moyeux et roues

Rep	Référence.	Qté	Désignation	Rep	Référence	Qté	Désignation
1	702 000 035	1	Support	11a	926 110 410	2	Roue complète 4.00-10 AS
2-4	935 102 315	2	Moteur hydraulique, complet	11b	926 110 188	2	Roue complète 18x9.50-8 AS
2	935 102 315	2	Moteur hydraulique, complet	12	945 104 008	2	Masse de roue K 1
2a	908 005 514	2	clavette 5x5x14	13a	901 112 060	4	Vis
3	905 121 444	2	Rondelle DA44/21x4	13b	901 112 100	4	Vis
4	900 018 012	2	Ecrou à créneaux M18	14	905 012 000	4	Rondelle grower
5a	767 410 006	2	Moyeu 4.00x10 AS	15	905 112 000	4	Rondelle plate
5b	767 187 006	2	Moyeu 18x7.00-8 AS	16	902 812 040	4	Entretoise filetée
6	901 008 020	8	Vis	17	906 412 000	4	Rondelle conique
7	905 008 000	8	Rondelle grower M8	18	901 912 040	4	Vis japy
8	900 008 001	8	Ecrou	19	931 071 212	4	Adapter
9	902 210 030	8	Vis				
10	905 010 000	8	Rondelle grower M10				

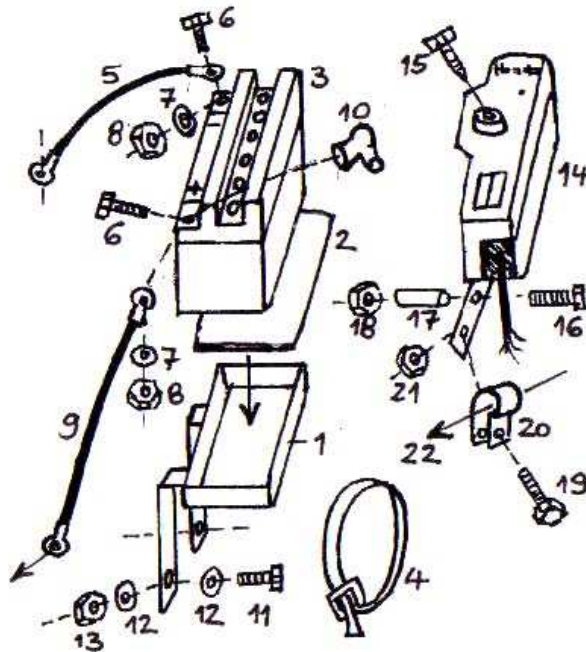

Eclaté 10 Démarrage électrique

Rep	Référence	Qté	Désignation	Nr.	Référence.	Qté	Désignation
1	765 002 301	1	Support batterie	12	905 108 000	4	Rondelle
2	765 000 305	1	Plaque	13	900 008 002	2	Ecrou frein
3	960 011 218	1	Batterie	14	960 000 001	1	Elektro-Start-Block
4	960 031 000	1	Sangle	15	960 000 101	1	Clé de contact
5	960 021 308	1	Câble de batterie (moins)	16	901 106 070	1	Vis
6	901 006 016	2	Vis	17	705 121 560	1	Entretoise
7	905 106 000	2	Rondelle	18	900 006 001	1	Ecrou
8	900 006 001	2	Ecrou	19	901 006 012	1	Vis
9	960 022 950	1	Câble de batterie (plus)	20	908 612 015	1	Collier
10	960 041 000	3	Capuchon	21	900 006 002	1	Ecrou frein
11	901 008 025	2	Vis	22	700 000 211	1	Câble électrique

Eclaté 11 Circuit électrique

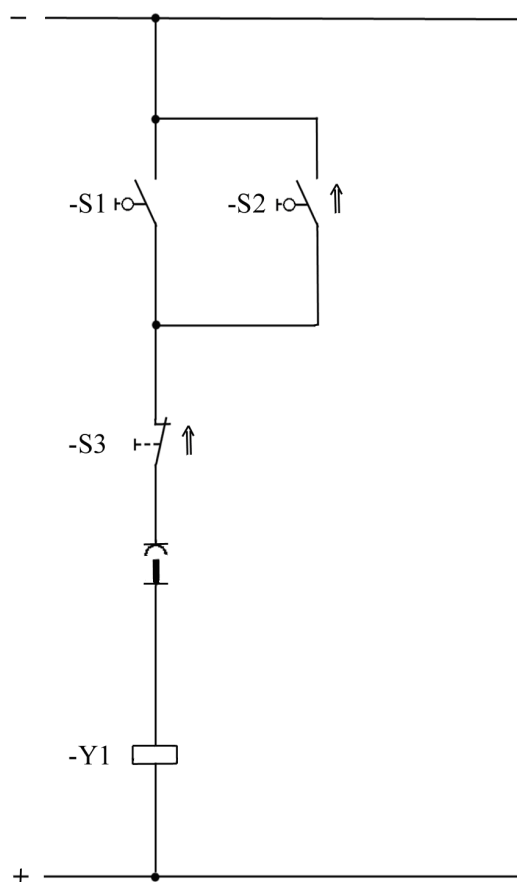

- S1 : interrupteur sur levier d'avancement
- S2 : interrupteur sur commande embrayage
- S3 : sécurité homme mort
- Y1 : arrêt moteur

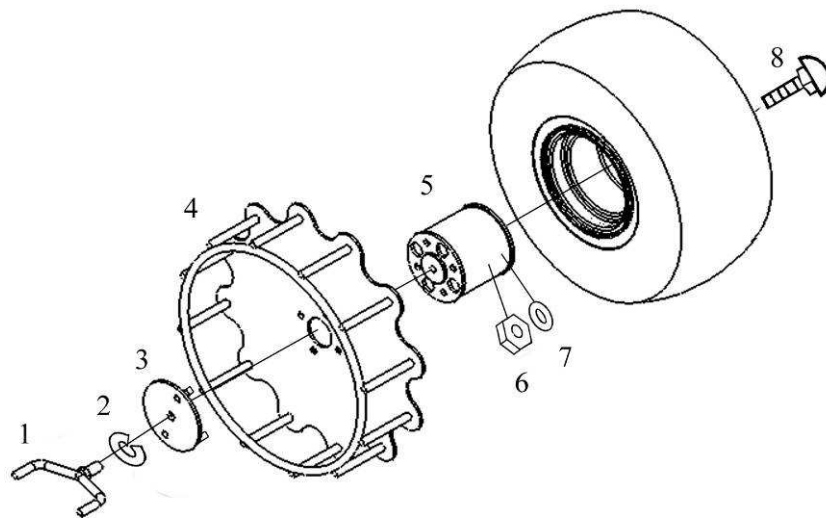

Eclaté 12 Roues cages

Rep	Référence	Qté	Désignation	Nr.	Référence.	Qté	Désignation
1	767 000 115	2	Vis de fixation	5a	767 000 116	2	Moyeu pour 18 x 9,5-8 L= 103 mm
2	905 016 000	2	Rondelle frein	5b	767 000 112	2	Moyeu pour 21 x 11.00-8 L= 118 mm
3	767 000 113	2	Rondelle	6	900 012 002	8	Ecrou frein
4a	767 000 117	2	Roue cage pour 18 x 9,5-8 Ø 462 mm ext	7	905 112 000	8	Rondelle
4b	767 000 114	2	Roue cage pour 21 x 11.00-8 Ø 492 mm ext	8	901 912 050	8	Vis japy