

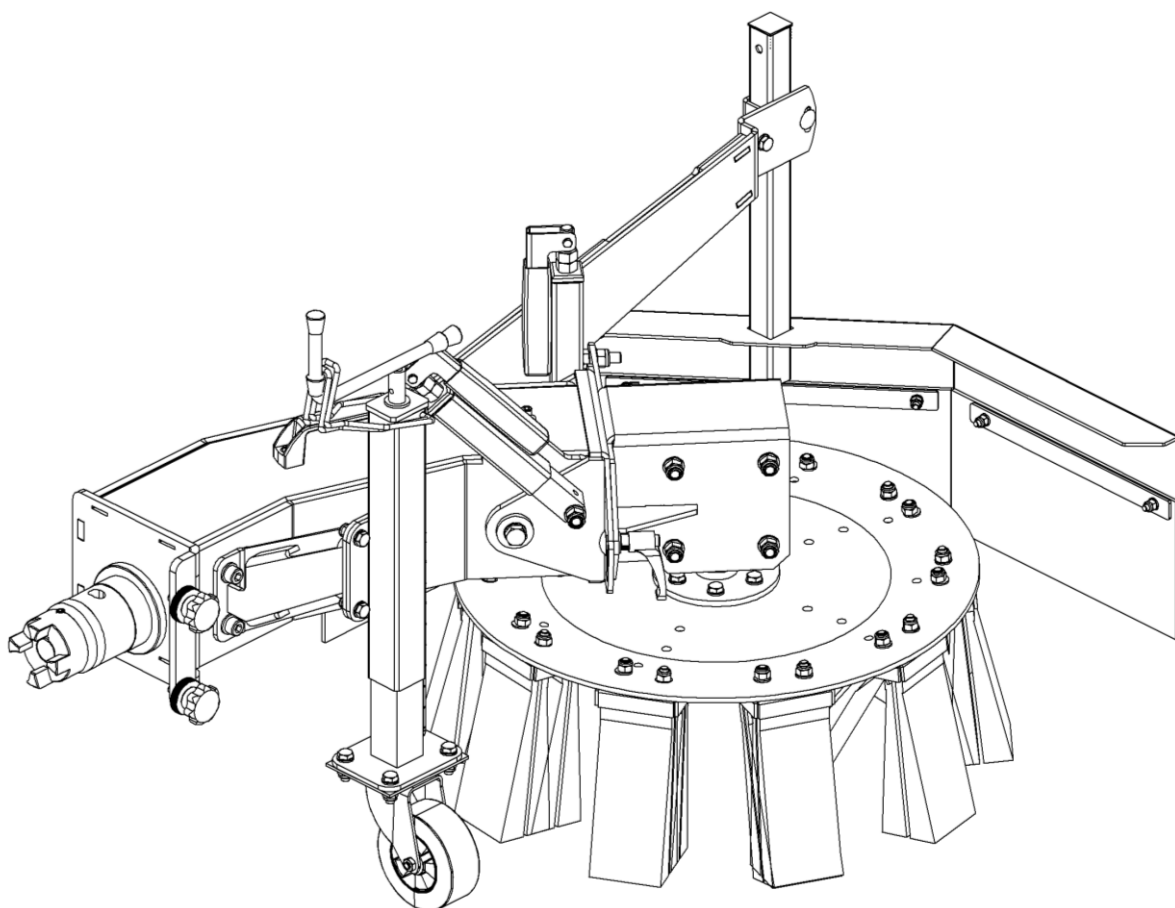

Ersatzteilliste

Wildkrautbürstenvorsatz

WKB 60 M-U 70



Bestellnummer: E00075

ab Masch.-Nr.:

Rev.: R03

Stand: 08.24



Arealmaschinen GmbH

Empeler Straße 95

D - 46459 Rees

www.kersten-maschinen.de

Tel.: +49 (0) 2851 / 9234 -19

Fax: +49 (0) 2851 / 9234 - 24

Inhaltsverzeichnis

1	Modellübersicht	2
1.1	Wildkrautbürste WKB 60 M-U 70 - C03959 R01	2
2	Baugruppenübersicht	3
2.1	Grundgehäuse- Zusammenbau WKB 60 M-U 70 - C03961	3
2.2	Bürstenteller Ø 500mm – C03958 R01	5
2.3	Spritzschutz WKB 60 M-U 70 C03962 R00	6
3	Zubehör	7
3.1	Gewicht an WKB 60 M - C04030 R01	7
3.2	Kantenschneider WKB 60 – S1448	8

1 Modellübersicht

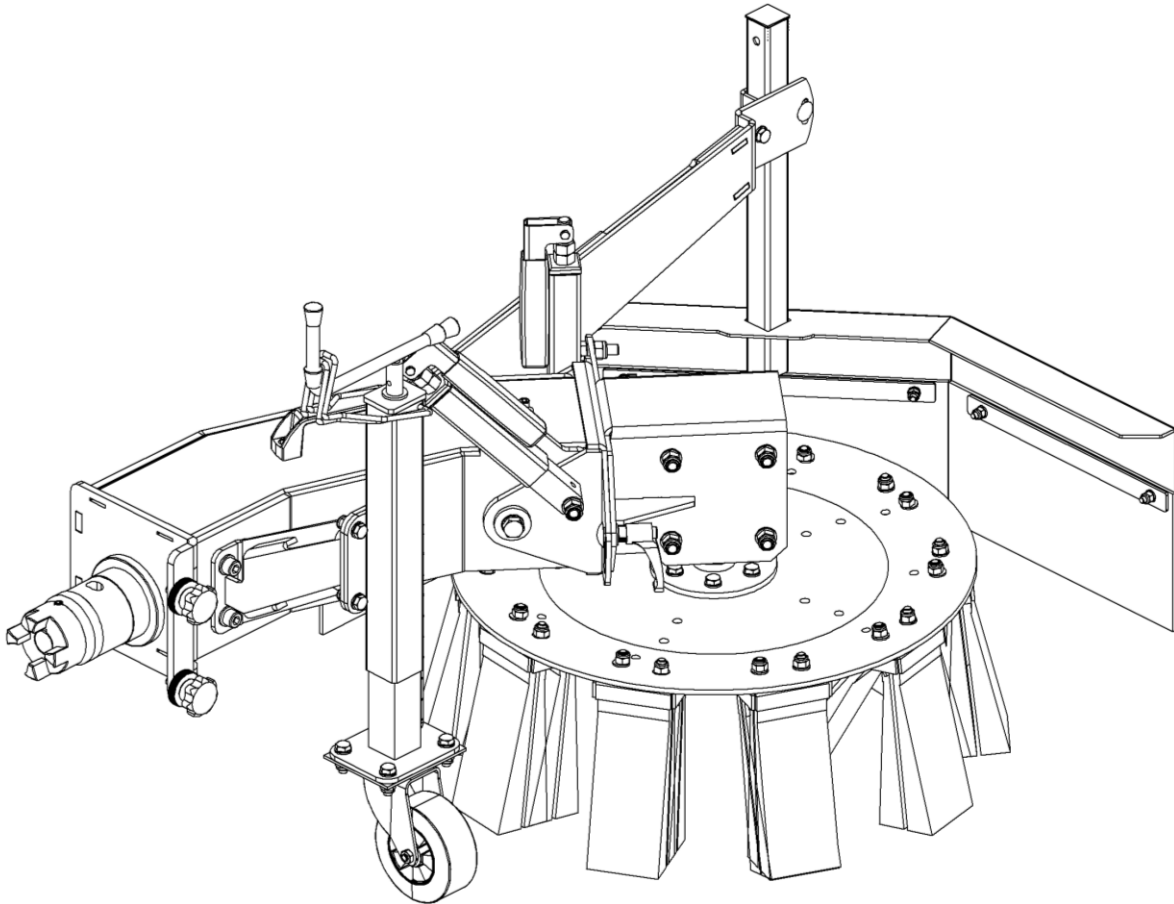

1.1 Wildkrautbürste WKB 60 M-U 70 - C03959 R01

Nr.	Art.-Nr.	Anz.	Benennung
1	C03961 R01	1	Grundgehäuse, Zusammenbau
2	C03958 R01	1	Bürstenteller
3	C03962 R00	1	Spritzschutz

2 Baugruppenübersicht

2.1 Grundgehäuse- Zusammenbau WKB 60 M-U 70 - C03961

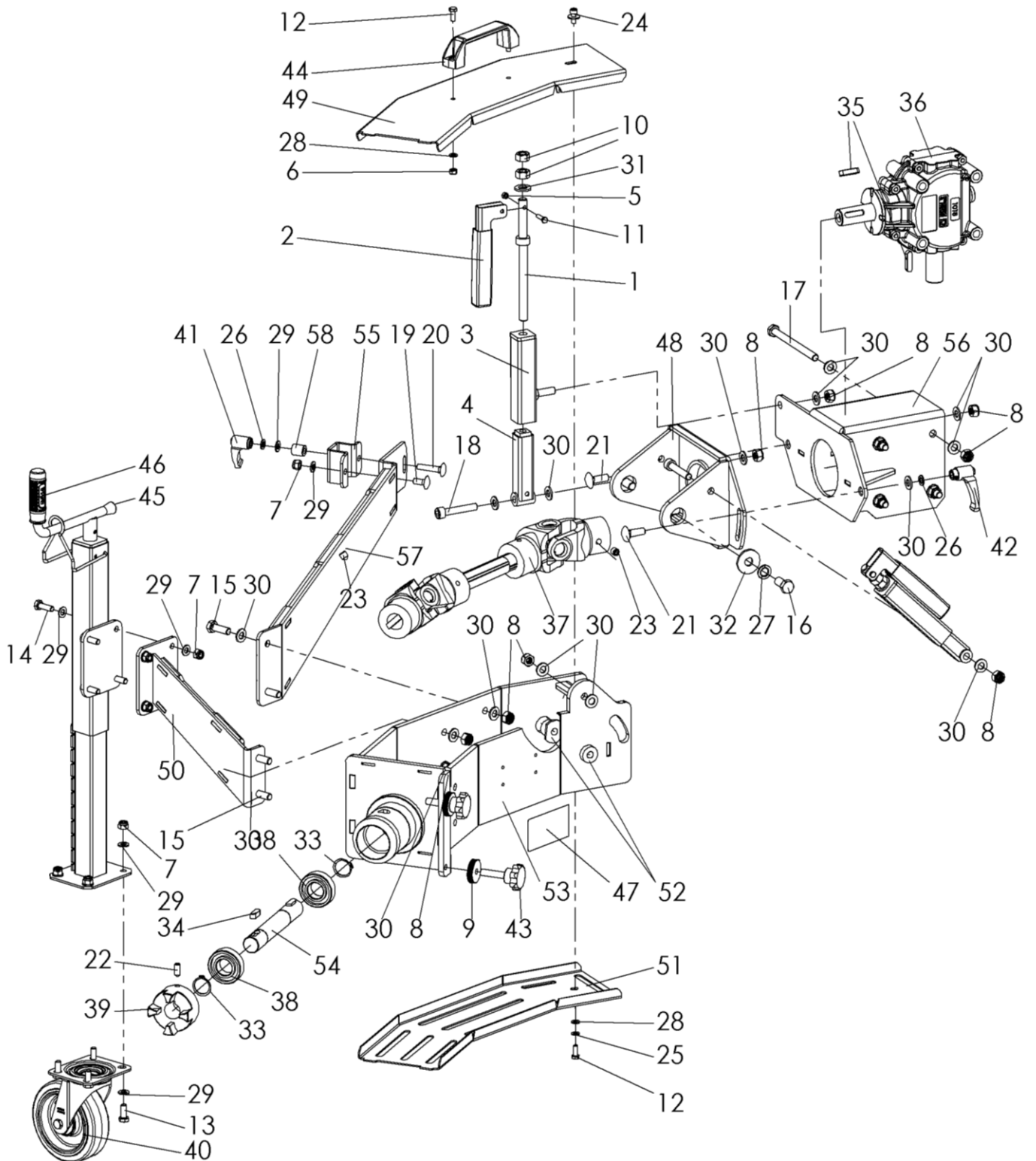

Nr.	Art.-Nr.	Anz.	Benennung
1	700 000 081	2	Gewindespindel
2	700 000 085	2	Handgriff
3	700 000 140	2	Verstellelement oben, kompl.
4	700 000 141	2	Verstellelement unten, kompl.
5	900 005 001	2	Skt.-Mutter
6	900 006 002	2	Stoppmutter
7	900 008 002	9	Stoppmutter
8	900 010 002	13	Stoppmutter
9	900 010 200	2	Rändelmutter
10	900 012 001	4	Skt.-Mutter
11	901 005 020	2	Skt.-Schraube ohne Schaff
12	901 006 016	3	Skt.-Schraube ohne Schaff
13	901 008 020	4	Skt.-Schraube ohne Schaff
14	901 008 025	4	Skt.-Schraube ohne Schaff
15	901 010 030	4	Skt.-Schraube ohne Schaff
16	901 012 025	2	Skt.-Schraube ohne Schaff
17	901 110 130	4	Skt.-Schraube mit Schaff
18	901 810 055	2	Zyl.-Schraube mit Innenskt.
19	901 908 020	1	Schlossschraube
20	901 908 040	1	Schlossschraube
21	901 910 030	2	Schlossschraube
22	902 308 020	1	Gewindestift mit Innenskt. und Spitze
23	902 310 012	2	Gewindestift mit Innenskt. und Spitze
24	903 970 612	1	Unverlierbare Zyl.-Schraube
25	905 006 000	1	Federring
26	905 008 000	2	Federring
27	905 012 000	2	Federring
28	905 106 000	3	U-Scheibe
29	905 108 000	18	U-Scheibe
30	905 110 000	25	U-Scheibe
31	905 112 000	2	U-Scheibe
32	905 212 001	2	K-Scheibe
33	905 925 000	2	Sicherungsring aussen
34	908 008 725	2	Passfeder
35	908 008 732	2	Passfeder
36	922 201 000	1	Winkelgetriebe 3.3-1
37	923 000 031	1	Gelenkwelle 101 2xRD25
38	924 106 205	2	Rillenkugellager
39	925 301 025	1	Kupplungsnahe
40	926 302 135	1	Lenkrolle Ø125x40
41	941 200 100	1	Klemmhebel
42	941 200 210	1	Klemmhebel
43	941 241 040	2	Sterngriff
44	941 310 005	1	Anschraubgriff
45	942 003 003	1	Gummistopfen
46	942 519 005	1	Kurbelstütze
47	950 900 075	1	Typenschild Aufkleber
48	C02207	1	Schwenkrahen
49	C02208	1	Abdeckung oben - 20 Grad
50	C02268	1	Stützradhalter
51	C02382	1	Abdeckung unten - 20°
52	C02383	2	Lagerbuchse
53	C03197	1	Aufnahme WKB komplett 20°
54	C03448	1	Antriebswelle
55	C03517	1	Rohrklemme
56	C03826	1	Getriebehälter für WKB
57	C03830	1	Spritzschutzhalter für WKB - 20 °
58	C04327	1	Hülse

2.2 Bürstenteller Ø 500mm – C03958 R01

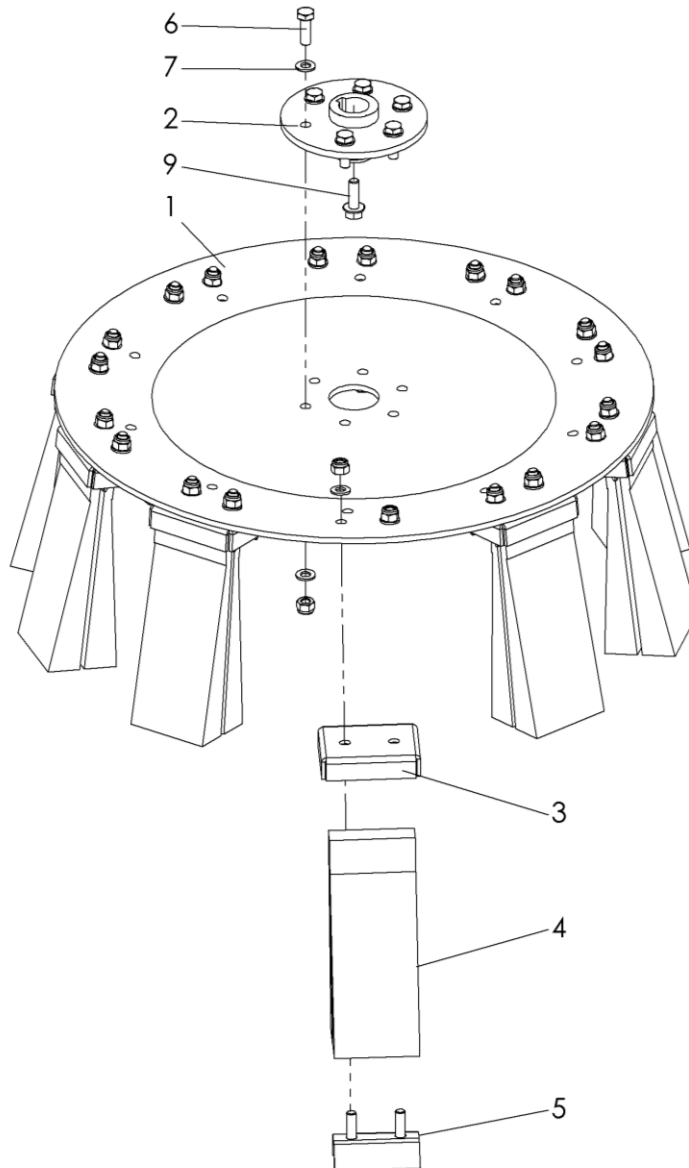

Nr.	Art.-Nr.	Anz.	Benennung
1	C04316	1	Bürstenteller
2	C03832	1	Anbaufansch
3	700 000 132	10	Bürstenhalter
4	700 000 135	10	Wildkrautbürste
5	700 001 133	10	Klemmbügel
6	901 008 025	6	Skt.-Schraube ohne Schaft
7	905 108 000	32	U-Scheibe
8	900 008 002	26	Stopfmutter
9	903 308 025	1	Sperzahnsschraube

2.3 Spritzschutz WKB 60 M-U 70 C03962 R00

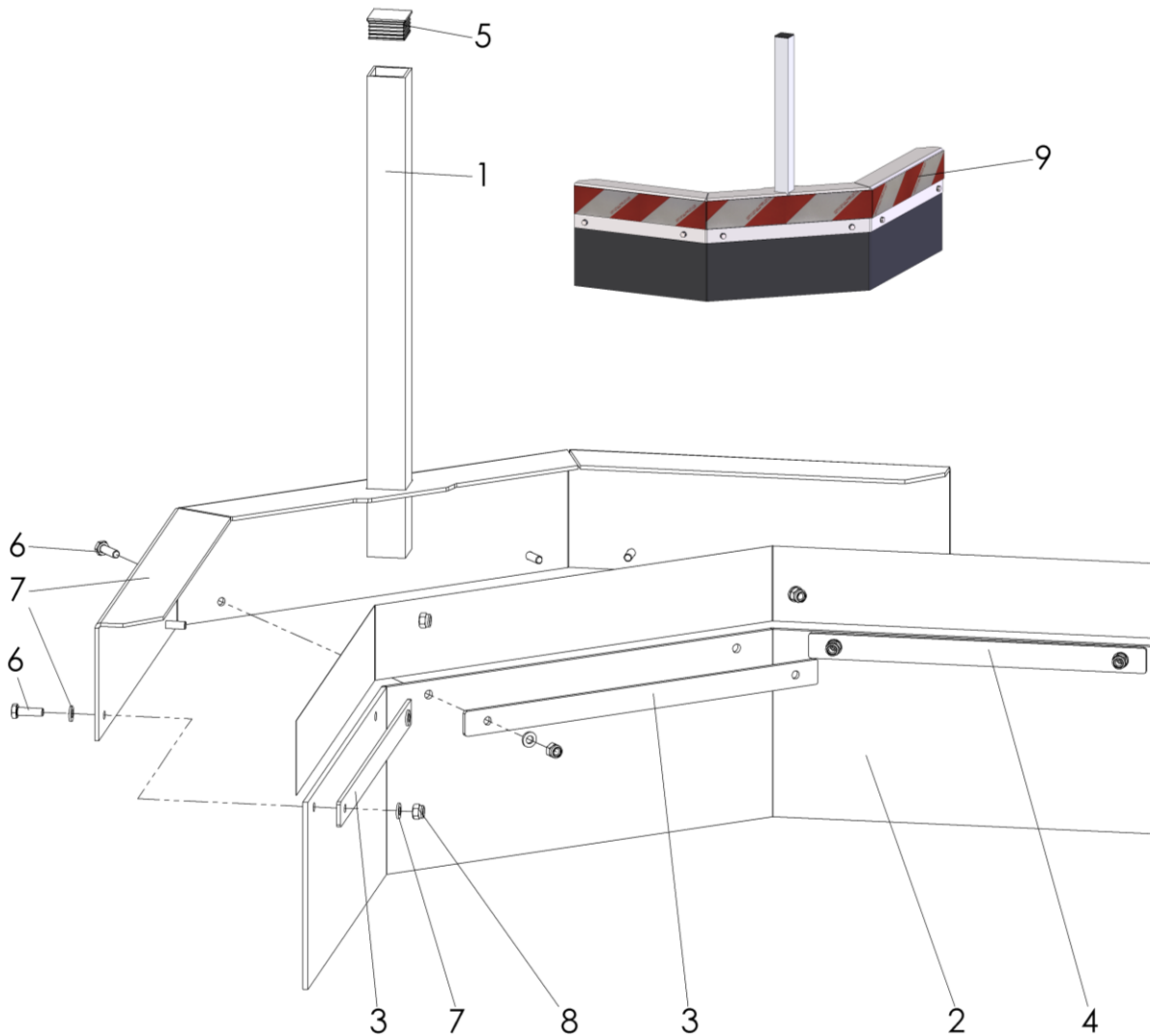

Nr.	Art.-Nr.	Anz.	Benennung
1	C03066	1	Spritzschutzrahmen kompl.
2	C03963	1	Gummispritzlappen
3	C03854	2	Gegenschraubleiste
4	C03853	1	Gegenschraubleiste
5	943 130 302	1	Schutzkappe
6	901 006 020	6	Skt.-Schraube ohne Schaft
7	905 106 000	12	U-Scheibe
8	900 006 002	6	Stoppmutter
9	C05299	1	Sicherheitsaufkleber

3 Zubehör

3.1 Gewicht an WKB 60 M - C04030 R01

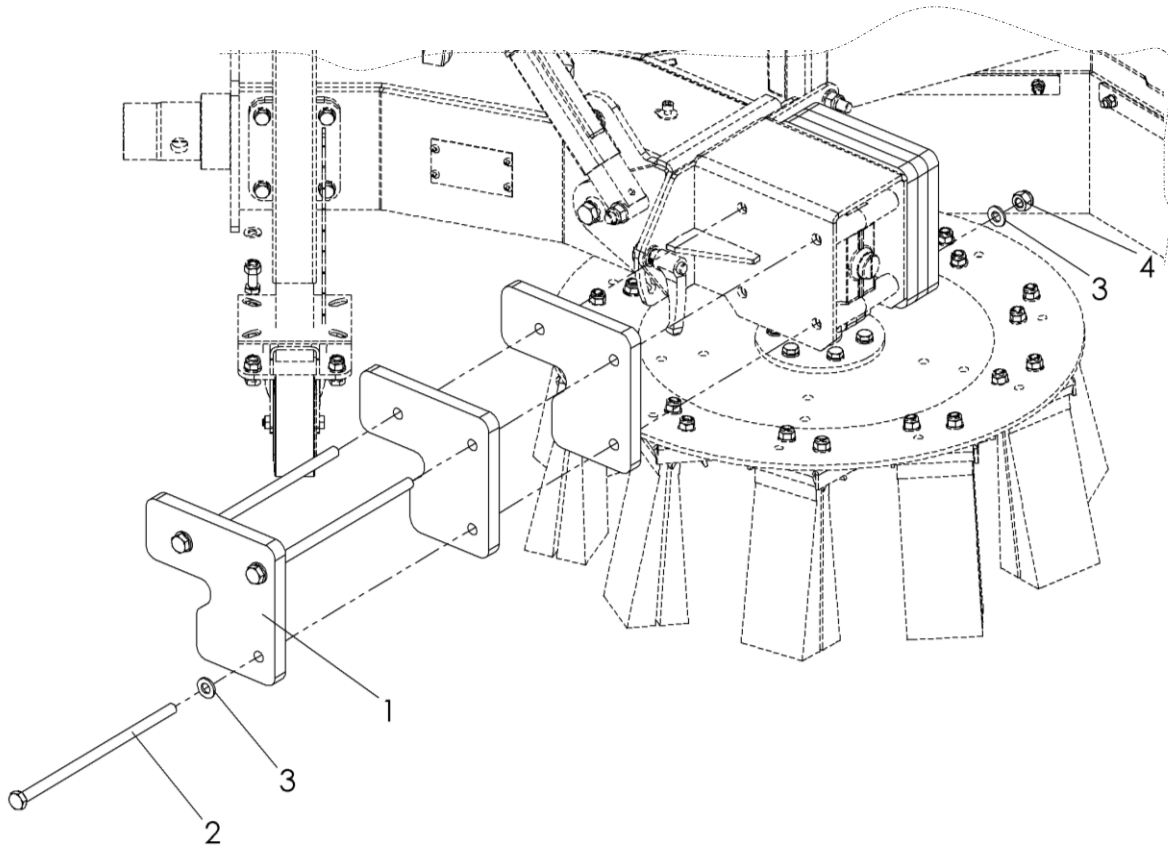

Nr.	Art.-Nr.	Anz.	Benennung
1	C07089	6	Gewicht 2kg passend für WKB 60
2	901 110 220	3	Skt.-Schraube mit Schaft
3	905 110 000	6	U-Scheibe
4	900 010 002	3	Stopmutter

3.2 Kantenschneider WKB 60 – S1448

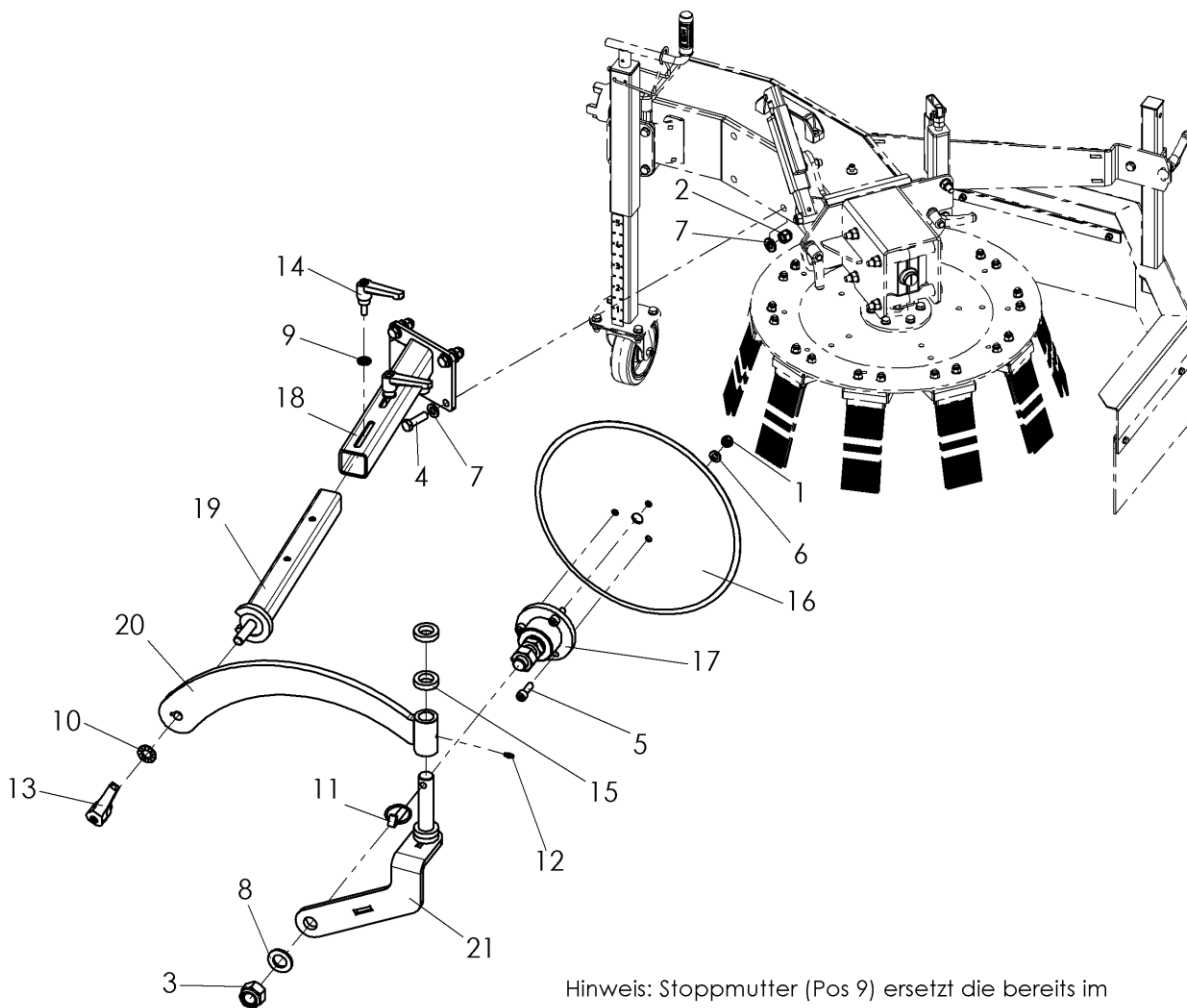

Hinweis: Stoppmutter (Pos 9) ersetzt die bereits im Lieferumfang von 950 400 085 (Pos 6) enthaltene Mutter

Nr.	Art.-Nr.	Anz.	Benennung
1	900 010 002	3	Stoppmutter
2	900 012 002	4	Stoppmutter
3	900 024 002	1	Stoppmutter
4	901 012 040	4	Skt.-Schraube ohne Schaft
5	901 810 030	3	Zyl.-Schraube mit Innenskt.
6	905 110 000	3	U-Scheibe
7	905 112 000	8	U-Scheibe
8	905 124 000	1	U-Scheibe
9	905 510 000	2	Sperrkantscheibe
10	905 516 000	1	Sperrkantscheibe
11	907 111 000	1	Klappstecker
12	910 006 000	1	Schmiernippel
13	941 200 016	1	Klemmhebel GR.5
14	941 200 125	2	Klemmhebel
15	950 010 006	4	Distanzring
16	950 400 084	1	Kalterscheibe
17	950 400 085	1	Nabe einseitig kompl.
18	C15578	1	Rahmenaufnahme
19	C15579	1	Bogenaufnahme
20	C15580	1	Bogen
21	C15581	1	Schneiden Halter